



ЗАДВИЖКА
стальная штампованная клиновая с выдвижным шпинделем
З1С91НЖ

ПАСПОРТ

Предприятие – изготовитель ОАО «ГИДРОЗАТВОР» 413726 г.Пугачев Саратовская обл. ул.Железнодорожная, 162
 1. НАЗНАЧЕНИЕ.

Задвижка предназначена для установки на трубопроводах в качестве запорного устройства для перекрытия потока среды.

Использование в качестве регулирующих устройств запрещается.

2. ТЕХНИЧЕСКИЕ ХАРАКТЕРИСТИКИ.

Диаметр условного прохода Д (мм)	50	80	100
Максимальное усилие на маховике, необходимое для закрытия, не более (кгс)	37	54	54
Масса, не более (кг)	20	30	35
Рабочая среда	Вода, пар, жидкие нефтепродукты		
Максимальная протечка затвора, не более (см ³ /мин)	0,09	0,15	0,18
Температура рабочей среды, не более (°С)	300		
Условное давление Р МПа, (кгс/см ²)	1,6 (16)		
Изготовление и поставка	ТУ 3741-002-05778974-03		
Привод			
Материал корпуса, крышки	В Ст 3 сп		
Материал уплотнительных поверхностей	10Х17Т		

3. КОМПЛЕКТ ПОСТАВКИ.

Задвижка З1С91НЖ

Паспорт и инструкция по эксплуатации – 1 экземпляр на партию изделий в один адрес.

4. УПАКОВКА.

Поставляется без упаковки.

5. ГАРАНТИИ ИЗГОТОВИТЕЛЯ.

Гарантийный срок эксплуатации- 12 месяцев с момента ввода в эксплуатацию, но не более 18 месяцев с момента отгрузки предприятием-изготовителем.

6. СВИДЕТЕЛЬСТВО О ПРИЕМКЕ.

Задвижка прошла гидравлические испытания, соответствует ТУ 3741-002-05778974-03, сертификату № РОСС RU.MX03.V00540 и признана годной к эксплуатации.

Дата выпуска 2009 г.

партия шт

Начальник ОТК _____

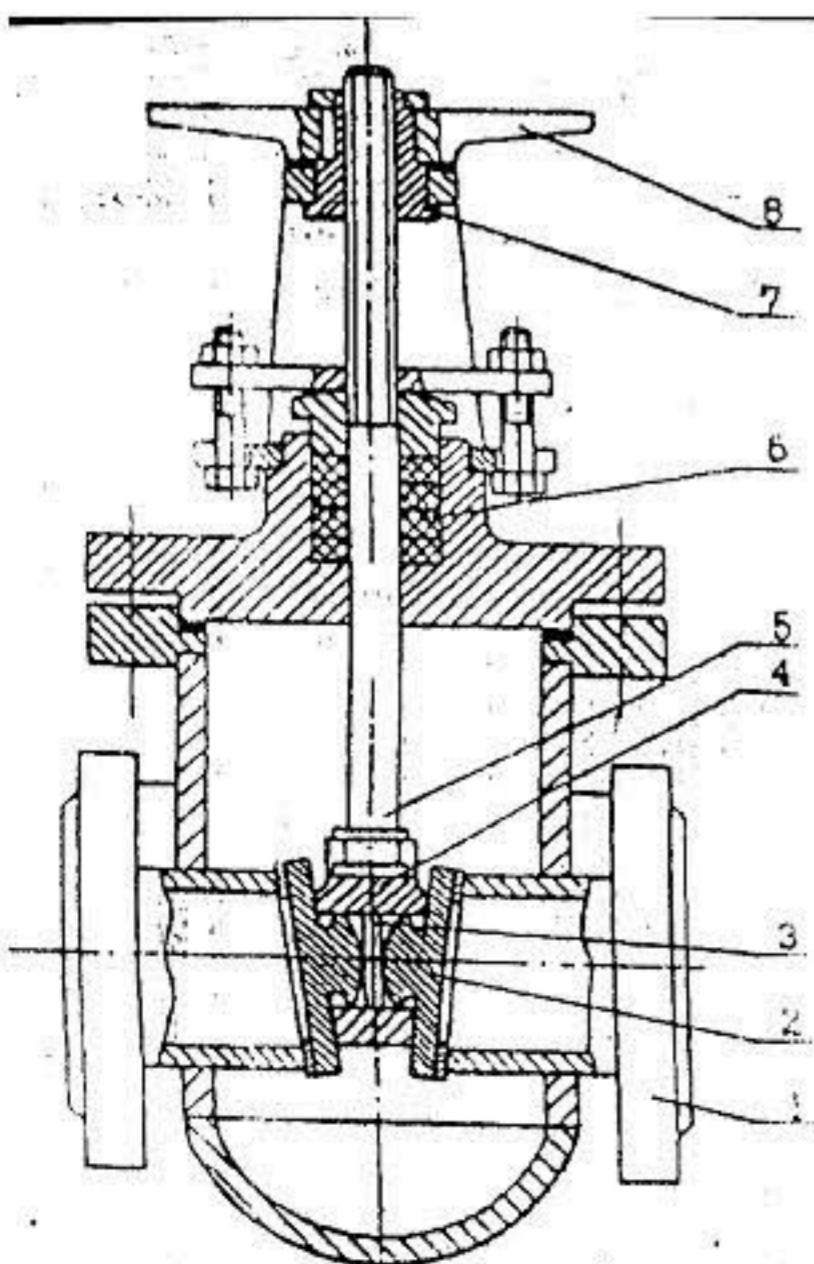

- 1. Корпус
- 2. Диск
- 3. Прокладка
- 4. Клин
- 5. Шпиндель
- 6. Сальниковый узел
- 7. Втулка
- 8. Рукоятка

ЗАДВИЖКА
клиновья с выдвигным шпинделем.

ИНСТРУКЦИЯ ПО ЭКСПЛУАТАЦИИ.

1. Общие указания.

Задвижка предназначена для установки на трубопроводах в качестве запорного устройства для перекрытия потока среды.

Задвижку обязательно открывать на полный ход. Использование в качестве регулирующего устройства запрещается.

К работе с задвижкой допускается только квалифицированный персонал, обладающий необходимыми знаниями и навыком.

2. Меры безопасности.

КАТЕГОРИЧЕСКИ ЗАПРЕЩАЕТСЯ:

- разбирать и осматривать задвижку при наличии рабочей среды в трубопроводе;
- использовать задвижки в качестве регулирующих устройств;
- применять ключи, большие по размерам, чем требуется для крепежных деталей;
- для подвески задвижки при монтаже использовать маховик (рукоятку);
- использовать задвижку на параметры, превышающие указанные в паспорте.

3. Подготовка к работе и монтаж.

Перед монтажом тщательно очистить проходы задвижки от возможного загрязнения.

Уплотнительные поверхности корпуса, клина, и присоединительных фланцев тщательно протереть. Удаление пластичных смазок производить чистой ветошью, смоченной растворителем. Допускается удалять смазку струей горячей воды с температурой до 70 С с последующей сушкой или паром.

Затяжку болтов крепления задвижки производить способами, гарантирующими от перекосов и перетяжек.

4. Техническое обслуживание.

Во время эксплуатации следует производить периодические осмотры задвижки. При осмотре проверять:

- общее состояние;
- состояние болтовых соединений;
- наличие смазки в резьбовой части шпинделя и бугельном узле. Рекомендуемая смазка

ЦИАТИМ-201

- герметичность прокладочных соединений и сальникового уплотнения.

При появлении утечек среды, свыше установленной нормы, необходимо произвести притирку уплотнительных поверхностей затвора.

При длительной работе задвижки периодически, не реже одного раза в 2 месяца, необходимо производить открывание и закрывание для очистки затвора.

5. Возможные неисправности и методы их устранения.

Неисправность	Причина	Способ устранения
Нарушение герметичности затвора	На маховик (рукоятку) приложено усилие меньше расчетного.	Приложить на маховик усилие в пределах расчетного
	Износ или повреждение уплотнительных поверхностей	Притереть уплотнительные поверхности, отрегулировать положение затвора регулировочными прокладками.
Нарушение герметичности прокладочных соединений	Недостаточно уплотнена прокладка	Подтянуть болты равномерно без перекосов
	Разрушение материала прокладки или повреждение уплотнительной поверхности.	Заменить прокладку или восстановить уплотнительные поверхности.
Нарушение герметичности сальникового узла	Недостаточно уплотнена набивка	Подтянуть болты равномерно без перекосов
	Износ сальниковой набивки	Заменить набивку