

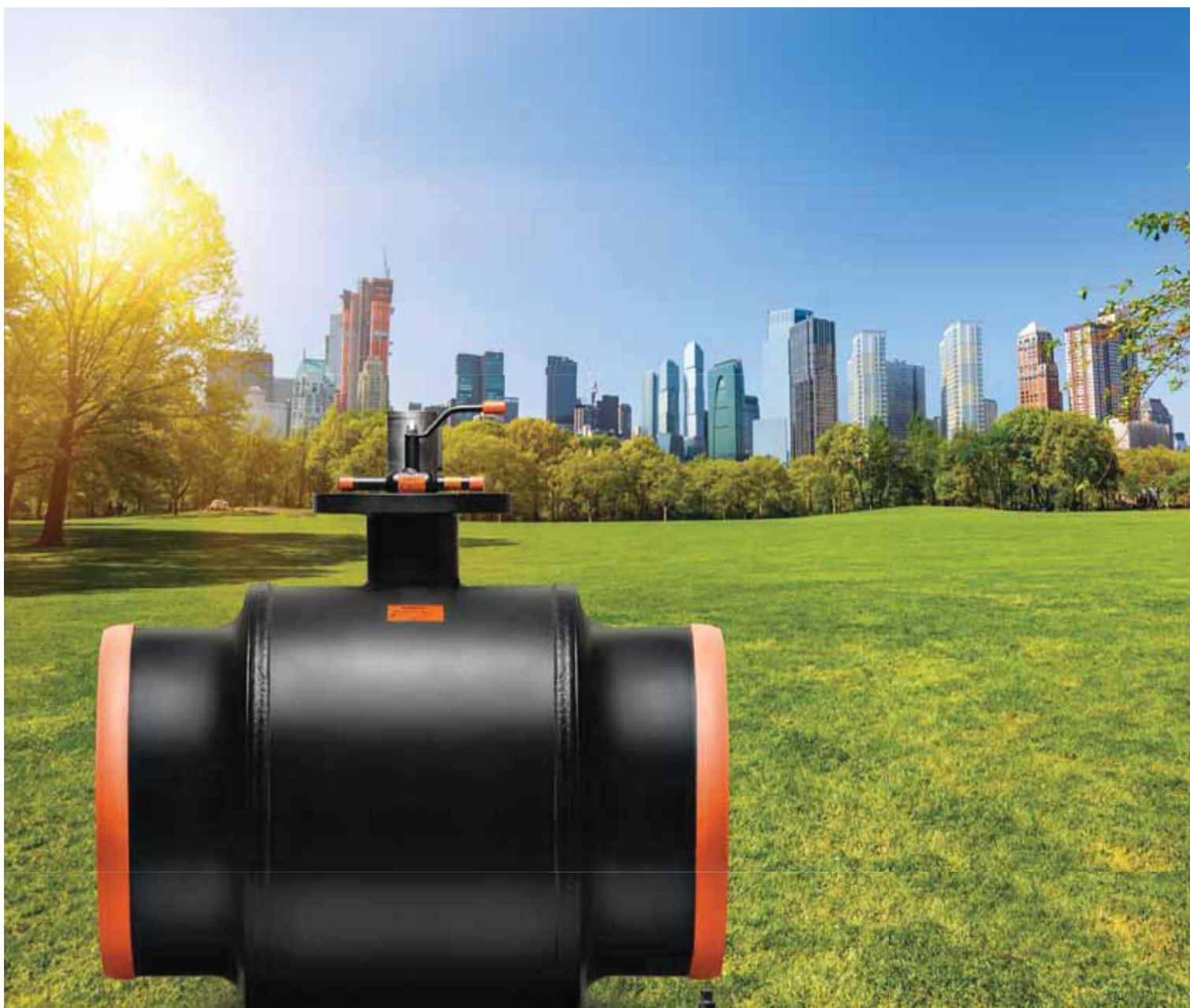

Стальные шаровые краны БИВАЛ®

- для систем теплоснабжения, охлаждения и кондиционирования



БИВАЛ®

СТАЛЬНЫЕ ШАРОВЫЕ КРАНЫ БИВАЛ®

Надежная, легкая в эксплуатации, долговечная запорная трубопроводная арматура для систем теплоснабжения, газоснабжения, вентиляции и охлаждения

ОСНОВНЫЕ ПРЕИМУЩЕСТВА

Российское производство и европейские технологии
Контроль качества на каждом этапе производства
Класс герметичности А
Срок эксплуатации – более 25 лет

Хладостойкое исполнение
Газовое исполнение
Серии для подземной установки
Различные типы управления
Наличие на складе в Москве



Корпус окрашен специальной термостойкой эмалью, которая выдерживает температуру до 200 °С и обладает высокой устойчивостью к возникновению царапин.

СДЕЛАНО В АДЛ®
РОССИЙСКИЙ ПРОДУКТ
DN 15-1200 мм
PN 1,6/2,5/4,0 МПа

100% тест каждого крана с присвоением индивидуального номера.



Полированный шар из нержавеющей стали, шероховатость поверхности не превышает 0,1 мкм. Острые кромки на шаре, в местах работы седловых уплотнений, скруглены радиусом. Дополнительно шар покрыт смазкой, что позволяет снизить трение и, соответственно, износ кольцевых уплотнений и увеличить срок эксплуатации крана.

Седловое уплотнение выполнено из фторопласта с добавлением 20% углерода, что позволяет шаровому крану БИВАЛ® выдерживать температуру до 200 оС, повышает ресурс и сохраняет класс герметичности А на долгие годы.

Упаковка каждого изделия.

Тарельчатые пружины создают дополнительное подпружинивание седла, обеспечивая тем самым класс герметичности А в обоих направлениях потока среды.



резьба/резьба
DN 15-50 мм
PN 4,0 МПа



сварка/сварка
стандартный/полный проход
DN 15-1200 мм
PN 2,5/4,0 МПа



фланец/фланец
стандартный/полный проход
DN 15-600 мм
PN 1,6/2,5/4,0 МПа



фланец/сварка
DN 20-150 мм
PN 2,5/4,0 МПа



удлинение штока
стандартный/полный проход
DN 20-1200 мм
PN 2,5/4,0 МПа



Компания оставляет за собой право вносить конструктивные изменения

АДЛ — производство и поставки промышленного оборудования

Тел.: (495) 937 8968 Факс: (495) 933 8501/02 info@adl.ru www.adl.ru интернет-магазин: www.valve.ru

Содержание

Краткая информация о компании АДЛ	2
Российские стальные шаровые краны БИВАЛ®	3
Маркировка стальных шаровых кранов БИВАЛ®	4
Стальные шаровые краны БИВАЛ® (стандартный проход)	5
DN 15-50 мм, PN 4,0 МПа, резьба/резьба	5
DN 15-50 мм, PN 4,0 МПа, сварка/сварка	6
DN 65-100 мм, PN 2,5 МПа, сварка/сварка	7
DN 125-350 мм, PN 2,5 МПа, сварка/сварка	8
DN 400-600 мм, PN 2,5 МПа, сварка/сварка	9
DN 15-50 мм, PN 4,0 МПа, резьба/сварка	10
DN 20-150 мм, PN 2,5/4,0 МПа, фланец/сварка	11
DN 15-50 мм, PN 4,0 МПа, фланец/фланец	12
DN 65-100 мм, PN 1,6/2,5 МПа, фланец/фланец	13
DN 125-350 мм, PN 1,6/2,5 МПа, фланец/фланец	14
DN 400-600 мм, PN 1,6/2,5 МПа, фланец/фланец	15
Стальные шаровые краны БИВАЛ® (полный проход)	16
DN 15-50 мм, PN 4,0 МПа, сварка/сварка	16
DN 65-100 мм, PN 2,5 МПа, сварка/сварка	17
DN 125-300 мм, PN 2,5 МПа, сварка/сварка	18
DN 350-1200 мм, PN 2,5/4,0 МПа, сварка/сварка	19
DN 15-50 мм, PN 4,0 МПа, фланец/фланец	20
DN 65-100 мм, PN 1,6/2,5 МПа, фланец/фланец	21
DN 125-300 мм, PN 1,6/2,5 МПа, фланец/фланец	22
DN 350-600 мм, PN 2,5/4,0 МПа, фланец/фланец	23
Стальные шаровые краны БИВАЛ® DN 15-600 мм, PN 1,6/2,5/4,0 МПа для природного газа, воздуха	24
Сервисные шаровые краны БИВАЛ® DN 25-50 мм, PN 4,0 МПа, резьба/сварка для спуска воздуха из инженерных систем замкнутого контура	25
Стальные шаровые краны БИВАЛ® DN 20-150 мм, PN 2,5/4,0 МПа с функцией удлинения штока	26
Стальные шаровые краны БИВАЛ® DN 200-600 мм, PN 2,5 МПа с функцией удлинения штока и редуктором	27
Стальные шаровые краны БИВАЛ® DN 20-125 мм, PN 2,5/4,0 МПа с функцией удлинения штока, полный проход	28
Стальные шаровые краны БИВАЛ® DN 150-300 мм, PN 2,5 МПа с функцией удлинения штока и редуктором, полный проход	29
Стальные шаровые краны БИВАЛ® DN 350-1200 мм, PN 2,5 МПа с функцией удлинения штока и редуктором, полный проход	30
Стальные шаровые краны БИВАЛ®, DN 100-1200 мм, с механическим редуктором	31
Стальные шаровые краны БИВАЛ®, DN 65-200 мм, с электроприводами серии SG	32
Стальные шаровые краны БИВАЛ®, DN 250-600 мм, с электроприводами серии SA в комбинации с червячным редуктором серии GS	33
Характеристики электроприводов для шаровых кранов БИВАЛ®	33
Возможные типы управления	34
Описание материалов БИВАЛ®, DN 15-600 мм (стандартный проход)	35
Описание материалов БИВАЛ®, DN 15-300 мм (полный проход)	36
Особенности конструкции полнопроходных шаровых кранов БИВАЛ®, DN 350-1200 мм	37
Описание материалов БИВАЛ®, DN 350-1200 мм (полный проход)	39
Усилие, необходимое для закрытия крана	40
Шаровые краны БИВАЛ®. Установка и эксплуатация	41
Инструкция по установке механических редукторов серии Q на шаровые краны БИВАЛ®	42
Фланцы плоские ГОСТ 12820-80, ГОСТ 12815-80	43
Разрешительная документация	45
Список технической документации	47

Краткая информация о компании АДЛ



АДЛ основана в 1994 г. в Москве.

Основное направление деятельности

АДЛ занимает лидирующее положение в области разработки, производства и поставок инженерного оборудования для секторов ЖКХ и строительства, а также технологических процессов различных отраслей промышленности.

АДЛ — в основе успешных проектов

Наша миссия – работать для того, чтобы наши партнеры и заказчики могли успешно воплотить в жизнь свои проекты в любых отраслях промышленности, в любых регионах нашей страны и за ее пределами, а миллионы конечных потребителей получили качественные услуги и продукты.

Мы прилагаем все усилия для обеспечения комфорта как в работе проектных, монтажных и эксплуатационных служб, работающих с нашим оборудованием, так и непосредственно для потребителей, которые получают тепло, воду, газ.

Высокое качество производимого оборудования, современные решения нашей компании являются гарантом успешной реализации различных проектов: от небольших гражданских объектов до элитных высотных сооружений, от котельных малой мощности до ТЭЦ, от инженерных систем частных домов до технологических процессов гигантов нефтехимической, энергетической, газовой, пищевой, металлургической и других отраслей промышленности.

Производственный комплекс

В 2002 году компания АДЛ открыла первую очередь собственного производственного комплекса, расположенного в п. Радужный (Коломенский р-н, Московская область). На данный момент наше производство состоит из двух светлых производственных цехов, а также современного складского и логистического комплекса, оборудованного системой WMS.

Сделано в АДЛ

«Сделано в АДЛ» — девиз всей линейки оборудования, производимого нашей компанией, означающий неизменно высокое качество, не уступающее известным мировым аналогам, а также гордость и ответственность компании за реализованные продукты и решения.

- стальные шаровые краны БИВАЛ®, BV;
- дисковые поворотные затворы ГРАНВЭЛ®;
- 2-х и 3-х эксцентриковые дисковые поворотные затворы СТЕЙНВАЛ®;
- балансировочные клапаны ГРАНБАЛАНС®;
- задвижки с обрешиненным клином ГРАНАР®;
- установки поддержания давления ГРАНЛЕВЕЛ®;
- регулирующие клапаны ГРАНРЕГ®;
- предохранительные клапаны ПРЕГРАН®;
- обратные клапаны ГРАНЛОК®, фильтры IS;
- сепараторы, рекуператоры пара ГРАНСТИМ®;
- конденсатоотводчики СТИМАКС®, воздухоотводчики;
- конденсатные насосы СТИМПАМП®;
- установки сбора и возврата конденсата СТИМФЛОУ®;
- запорные вентили ГРАНВЕНТ®;
- насосные установки ГРАНФЛОУ®;
- шкафы управления ГРАНТОР®.

АДЛ — эксклюзивный представитель ряда известных европейских производителей:

- трубопроводная арматура — Orbinox (Испания), VVC INDUSTRIAL (Испания), Mankenberg (Германия), Pekos (Испания), VIR (Италия), Swissfluid (Швейцария), Schubert&Salzer (Германия), Schischek (Германия);
- сервоприводы — Prisma (Испания), Valpes (Франция), PS-Automation (Германия);
- насосное оборудование — DP-Pumps (Голландия), Caprari (Италия), Milton Roy (Франция), Ebara (Япония/Италия), Verderflex (Англия), Yamada (Япония), CDR (Италия), Nijhuis (Нидерланды);
- электрооборудование для защиты и управления: CG Drives & Automation (Emotron, Швеция), Fanox (Испания), GRANCONTROL® (Италия);
- оборудование КИПиА — SMS (Турция), Muller Co-ax (Германия), Hafner-Pneumatik (Германия), WIKA (Германия).

Региональная деятельность

Региональная сеть АДЛ представлена 22 официальными представительствами на всей территории России: от Санкт-Петербурга до Владивостока, а также на территории республик Беларусь (Минск) и Казахстан (Алма-Ата).

Мы поддерживаем более 55 дистрибьюторских соглашений с различными компаниями из крупных промышленных и региональных центров.

Стандарты качества

Каждый произведенный нашей компанией продукт проходит 100% контроль качества согласно действующей нормативно-технической документации. Система менеджмента качества соответствует требованиям стандарта ISO 9001:2008, что подтверждается сертификатом (№123347-2012-AQ-MCW-FINAS), выданным экспертами компании «Det Norske Veritas» — одного из крупнейших международных сертификационных органов.

Вся производимая и поставляемая продукция также сертифицирована в системе стандартов ГОСТ Р и обладает всеми необходимыми разрешительными документами: разрешения Ростехнадзора, СЭС, разрешения Пожтеста и т.д.

Референс-лист

За долгое время работы мы накопили бесценный опыт. Высокое качество, надежность и эффективность предлагаемых нами инженерных решений были подтверждены в условиях реальной эксплуатации на тысячах объектах по всей России, среди которых можно выделить:

- предприятия ЖКХ и энергетической промышленности: Бокаревский водозаборный узел, водоканал г. Екатеринбурга, водоканал Санкт-Петербурга, Мосводоканал, МОЭК, Нововоронежская АЭС, Уфаводоканал, Харанорская ГРЭС, многочисленные ТЭЦ;
- гиганты нефтегазовой промышленности: Газпром, Криогенмаш, Лукойл, Роснефть, Сибур, Таманьнефтегаз, Татнефть, Транснефть;
- крупные пищевые предприятия: Coca-Cola, Mareven Food Central, Nestle, Pepsico, Балтика, Вимм-Билль-Данн, Кампомос, Кондитерская корпорация ROSHEN, Останкино, Пивоварня Москва-Эфес, Русский алкоголь;
- с нами успешно сотрудничают крупнейшие проектные организации: Газэнергопроект, Метрополис, МОСГРАЖДАНПРОЕКТ, Мосгипротранс, Моспроект, Моспроект-2 им. М.В. Посохина, НАТЭК-Энерго Проект, НПО ТЕРМЭК, Омскгражданпроект, ЦНИИЭП инженерного оборудования, Южный проектный институт.

Сервисное и гарантийное обслуживание

Мы осуществляем сервисное и гарантийное обслуживание всех линеек поставляемого и производимого оборудования. Более 20 сервисных центров АДЛ успешно работают на всей территории России.

Техническая и информационная поддержка

Для получения последних версий каталогов по любому интересующему вас оборудованию просьба обращаться в ближайшее к вам региональное представительство. Полный список представительств находится на обратной стороне каталога.

На сайте www.adl.ru вы всегда можете ознакомиться с каталогами и прайс-листами в электронном виде, загрузить 2D и 3D модели оборудования. Если у вас возникли вопросы — позвоните нам, инженеры нашей компании будут рады вам помочь.

Российские стальные шаровые краны БИВАЛ®



От поставок к собственному российскому производству

Компания АДЛ приступила к выпуску стальных шаровых кранов под торговой маркой БИВАЛ®. Производство расположено на территории собственного производственного комплекса компании в п. Радужный, Московской области.

Стальные шаровые краны БИВАЛ® применяются в системах теплоснабжения, газоснабжения и промышленности в качестве надежной, легкой в эксплуатации, долговечной запорной трубопроводной арматуры.

Производственная линейка представлена стальными шаровыми кранами БИВАЛ® в диапазоне диаметров DN 15–1200 мм и давлений PN 1,6/2,5/4,0 МПа. Возможные типы присоединений: сварное, фланцевое, резьбовое и их комбинации. Стальные шаровые краны БИВАЛ® также поставляются с удлиненным штоком для бесканальной прокладки.

Корпус стальных шаровых кранов БИВАЛ® выполнен из углеродистой стали, а шар, один из самых ответственных элементов конструкции, — из нержавеющей. При этом его поверхность столь тщательно отполирована, что шероховатость не превышает 0,1 мкм. Настолько точная обработка позволяет снизить износ кольцевых уплотнений и, как следствие, увеличить срок эксплуатации крана.

На надежную и долговечную работу крана влияет также седловое уплотнение. При исполнении на теплоснабжение оно выполнено из фторопласта с добавлением 20 % углерода. Добавление 20 % углерода позволяет выдерживать температуру до 200 °С и увеличивает износостойкость седлового уплотнения. Расчетный срок службы крана составляет, при правильных условиях эксплуатации, 25 лет.

Шаровые краны БИВАЛ® имеют класс герметичности «А» на протяжении всего срока службы, что достигается посредством пружин, которые плотно прижимают седловое уплотнение к шару.

Преимущества, которые очевидны

Остановившись на самом процессе производства стальных шаровых кранов БИВАЛ®, стоит отметить следующие важные моменты.

Прежде всего, производство стальных шаровых кранов БИВАЛ® практически полностью автоматизировано, использованы самые современные станки с программно-цифровым управлением, тест машины, а также сварочные аппараты, исключающие влияние человеческого фактора на качество продукции.

Стальные шаровые краны БИВАЛ® изготавливаются из углеродистой стали, при этом возможно производство кранов в специальном хладостойком исполнении (температура окружающей среды от -60 °С), что особенно актуально для традиционных «холодных» регионов России. Шар, седловое уплотнение поставляются из Европы, а остальные комплектующие производятся из российских материалов, что позволяет получить высокое качество продукта при сравнительно невысокой стоимости.

Гарантией высокого качества стальных шаровых кранов БИВАЛ® является 100 % тест каждого выпускаемого крана.

Стальные шаровые краны БИВАЛ® проходят тест на плотность и прочность конструкции водой и воздухом — на герметичность седлового уплотнения согласно ГОСТ 21345-2005.

Стальные шаровые краны БИВАЛ®, успешно прошедшие тестирование, поступают на участок упаковки, где комплектуются шильдом и подробным паспортом-инструкцией.

Стальные шаровые краны БИВАЛ® могут также поставляться конечному потребителю с уже настроенными и проверенными на производстве компании пневмо-, электроприводами. При этом стоит отметить, что шаровый кран после установки привода проходит еще один тест — тест на работоспособность.

Стальные шаровые краны БИВАЛ® — ответ требованиям современных тепловых сетей

По данным ассоциации производителей и потребителей трубопроводов с индустриальной полимерной изоляцией, традиционно преобладающим способом прокладки тепловых сетей в России является подземная прокладка с минераловатной изоляцией. Однако во всем мире, в частности, в Европе с середины 60-х годов, уже давно и успешно используется бесканальная прокладка тепловых трубопроводов в ППУ-изоляции. Подобная технология вот уже более 10 лет завоевывает все большую популярность и в России. Это оправдано увеличением долговечности трубопроводов в 2-3 раза, снижением тепловых потерь минимум в 3 раза (для сравнения при традиционной прокладке потери могут достигать 20-30 %), снижением эксплуатационных расходов до 9 раз и капитальных расходов в 1,5 раза.

Учитывая потребности и тенденции данного рынка, АДЛ выпускает стальные шаровые краны специальной серии для бесканальной прокладки тепловых сетей. Краны поставляются с удлиненным штоком (до 5 м) и с учетом последующего нанесения ППУ-изоляции. Удлинение штоков осуществляется также на собственном производстве, что сокращает срок их поставки конечному потребителю до 1 недели.

В заключение хотелось бы еще раз подчеркнуть, что поставляя качественную, надежную трубопроводную арматуру российского производства, АДЛ работает для того, чтобы Вы, наши партнеры и заказчики, могли воплотить в жизнь свои проекты, а миллионы конечных потребителей получили качественные услуги: тепло, газ.



Маркировка стальных шаровых кранов БИВАЛ®

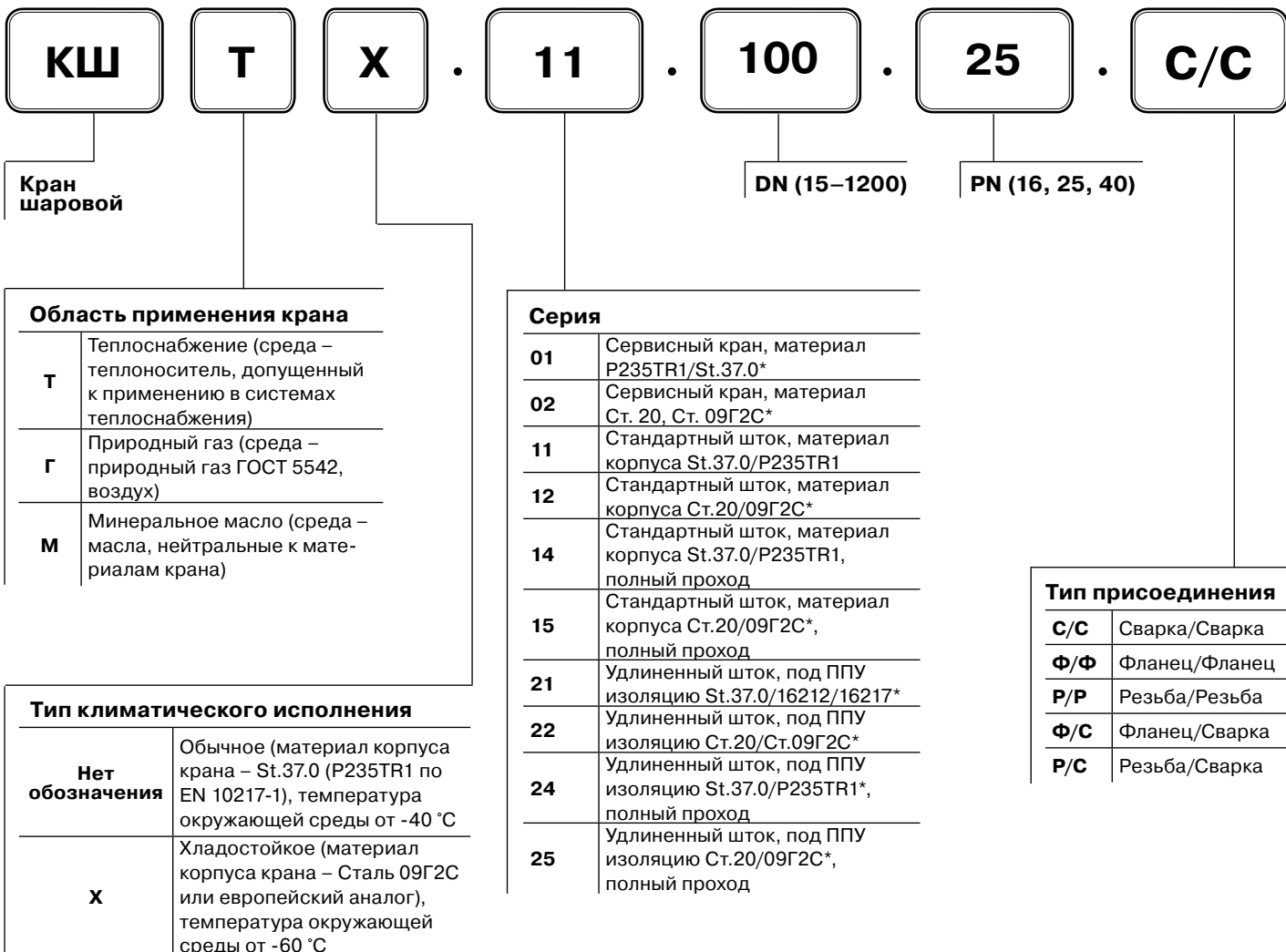

Примечание. Длина нестандартного штока и тип привода указываются после основного обозначения словами.
*В зависимости от типа климатического исполнения.

Пример 1

КШТ.11.150.16 Ф/Ф – кран шаровой, теплоснабжение, климатическое исполнение: обычное, шток стандартный, DN 150 мм, PN 1,6 МПа, фланец/фланец.

Пример 2

КШТХ.21.250.25 С/С Н штока 1500 мм с ручным редуктором – кран шаровой, теплоснабжение, климатическое исполнение: хладостойкое, шток удлиненный, DN 250 мм, PN 2,5 МПа, сварка/сварка. Длина штока крана 1500 мм (считается от оси трубопровода до верхней точки штока, для кранов с приводом – до верхней точки привода), привод – ручной редуктор.

Стальные шаровые краны БИВАЛ®

DN 15-50 мм, PN 4,0 МПа

для теплоснабжения, охлаждения и промышленности

Применение

Для использования в системах теплоснабжения, охлаждения и промышленности.

Установка

Кран устанавливается на трубопроводе в любом положении в местах, доступных для эксплуатации. Не требует технического обслуживания.

Спецификация материалов

Корпус крана	Углеродистая сталь
Шар	Нержавеющая сталь
Седло шара и сальник	Фторопласт с добавлением 20 % углерода
Уплотнительные кольца	EPDM, Viton



КШТ Серия 11/12, DN 15-50,
PN 4,0 МПа

Резьба/Резьба

Резьба трубная цилиндрическая

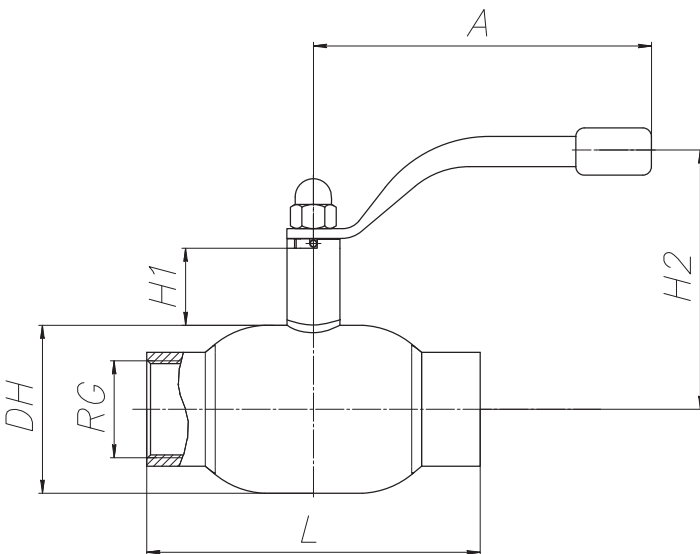

Зависимость «Температура-Давление»

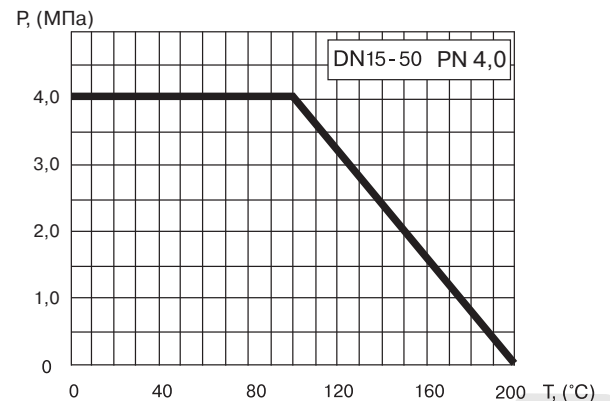

Основные технические характеристики

DN, (мм)	Маркировка	Проходной DN, (мм)	RG	Размеры, (мм)					Масса, (кг)
				DH	L	H1	H2	A	
15	КШТ 11/12.015.40 P/P	10	1/2"	38	65	50	116	140	0,6
20	КШТ 11/12.020.40 P/P	15	3/4"	42	75	47	115	140	0,7
25	КШТ 11/12.025.40 P/P	20	1"	51	90	47	120	140	0,9
32	КШТ 11/12.032.40 P/P	25	1 1/4"	57	105	48	124	140	1,2
40	КШТ 11/12.040.40 P/P	32	1 1/2"	76	120	41	129	180	1,9
50	КШТ 11/12.050.40 P/P	40	2"	89	145	41	135	180	2,9

Стальные шаровые краны БИВАЛ®

DN 15-50 мм, PN 4,0 МПа

для теплоснабжения, охлаждения и промышленности

Применение

Для использования в системах теплоснабжения, охлаждения и промышленности.

Установка

Кран устанавливается на трубопроводе в любом положении в местах, доступных для эксплуатации. Не требует технического обслуживания.

Спецификация материалов

Корпус крана	Углеродистая сталь
Шар	Нержавеющая сталь
Седло шара и сальник	Фторопласт с добавлением 20 % углерода
Уплотнительные кольца	EPDM, Viton



**КШТ Серия 11/12, DN 15-50,
PN 4,0 МПа
Сварка/Сварка**

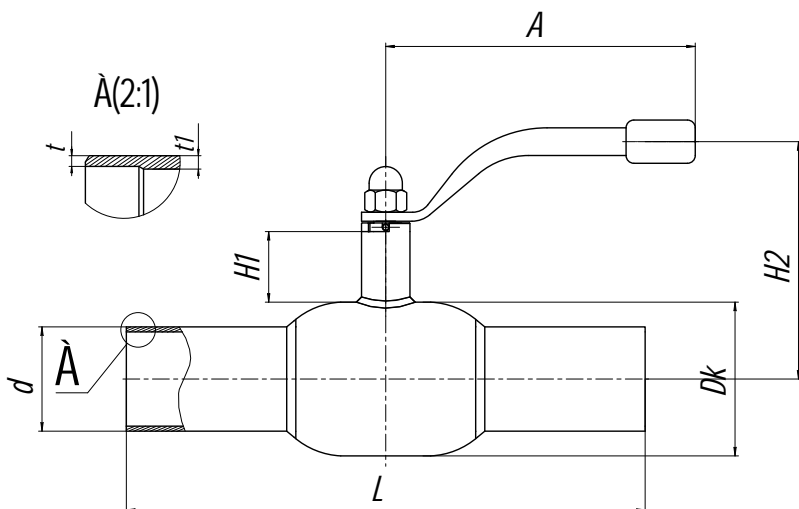

Зависимость «Температура-Давление»

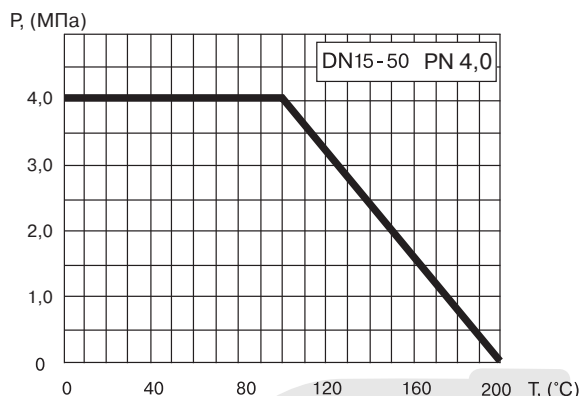

Основные технические характеристики

DN, (мм)	Маркировка	Проходной DN, (мм)	Размеры, (мм)								Масса, (кг)
			Dk	d	t	t1	L	H1	H2	A	
15	КШТ 11/12.015.40 С/С	10	38	22/21,3	2,5	4	210	50	116	140	0,8
20	КШТ 11/12.020.40 С/С	15	42	27	3	3	230	47	115	140	0,8
25	КШТ 11/12.025.40 С/С	20	51	32/33,7	3	3	230	47	120	140	1,0
32	КШТ 11/12.032.40 С/С	25	57	38/42,4	3	3	260	48	124	140	1,4
40	КШТ 11/12.040.40 С/С	32	76	48/48,3	3	3	260	41	129	180	2,1
50	КШТ 11/12.050.40 С/С	40	89	57/60,3	4	4	300	41	135	180	3,0

Стальные шаровые краны БИВАЛ®

DN 65-100 мм, PN 2,5 МПа

для теплоснабжения, охлаждения и промышленности

Применение

Для использования в системах теплоснабжения, охлаждения и промышленности.

Установка

Кран устанавливается на трубопроводе в любом положении в местах, доступных для эксплуатации. Не требует технического обслуживания.

Спецификация материалов

Корпус крана	Углеродистая сталь
Шар	Нержавеющая сталь
Седло шара и сальник	Фторопласт с добавлением 20 % углерода
Уплотнительные кольца	EPDM, Viton

Примечание. По запросу краны могут быть оснащены механическим редуктором, электро- или пневмоприводом.



**КШТ Серия 11/12, DN 65-100,
PN 2,5 МПа**

Сварка/Сварка

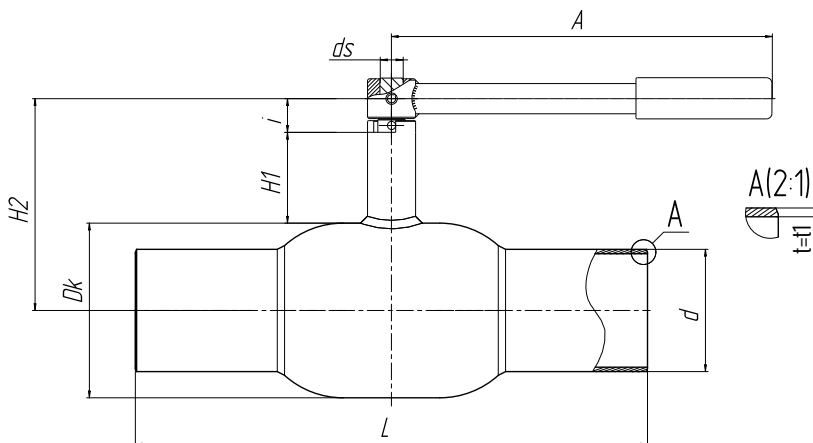

Зависимость «Температура-Давление»

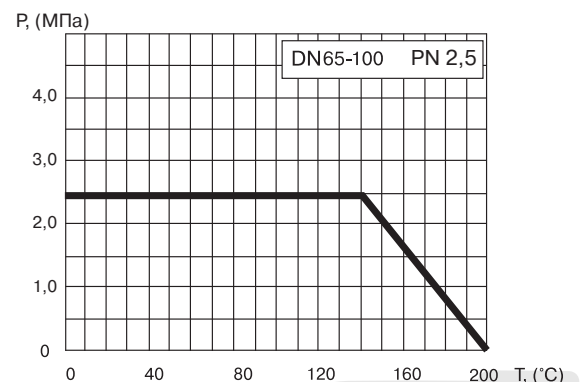

Основные технические характеристики

DN, (мм)	Маркировка	Проходной DN, (мм)	Размеры, (мм)										Масса, (кг)
			Dk	d	t	t1	L	H1	H2	ds	i	A	
65	КШТ 11/12.065.25 С/С	50	108	76/76,1	4	4	360	66	144	18	30	275	4,5
80	КШТ 11/12.080.25 С/С	65	127	89	4	4	370	66	154	18	30	275	6,0
100	КШТ 11/12.100.25 С/С	80	152	108/114	4	4	390	81	193	24	30	365	9,7

Примечание. Возможные типы приводов для кранов см. на стр. 31-33.

Стальные шаровые краны БИВАЛ®

DN 125-350 мм, PN 2,5 МПа

для теплоснабжения, охлаждения и промышленности

Применение

Для использования в системах теплоснабжения, охлаждения и промышленности.

Установка

Кран устанавливается на трубопроводе в любом положении в местах, доступных для эксплуатации. Не требует технического обслуживания.

Спецификация материалов

Корпус крана	Углеродистая сталь
Шар	Нержавеющая сталь
Седло шара и сальник	Фторопласт с добавлением 20 % углерода
Уплотнительные кольца	EPDM, Viton

Примечание. По запросу краны могут быть оснащены механическим редуктором, электро- или пневмоприводом.



**КШТ Серия 11/12, DN 125-350,
PN 2,5 МПа
Сварка/Сварка**

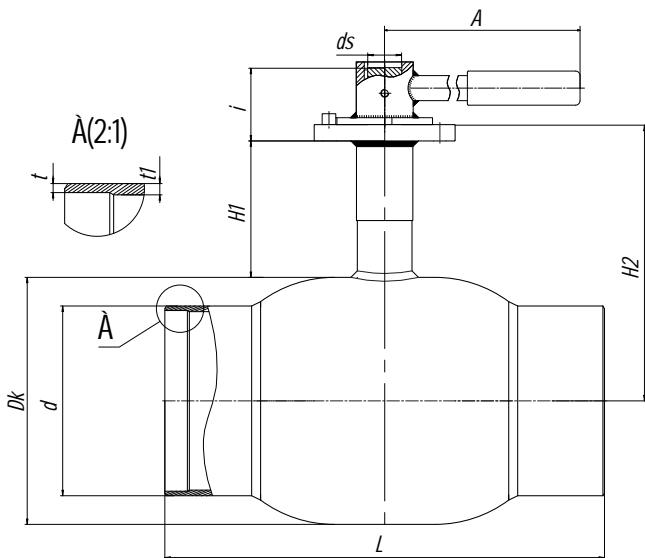

Зависимость «Температура-Давление»

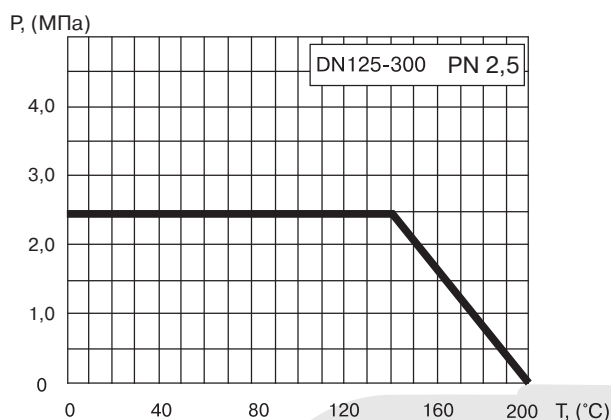

Основные технические характеристики

DN, (мм)	Маркировка	Проходной DN, (мм)	Размеры, (мм)											ISO	Масса, (кг)
			Dk	d	t	t1	L	H1	H2	ds	i	A			
125	КШТ 11/12.125.25 С/С	100	178	133/139,7	5	5	390	118,5	221	24	40	365	F07	17,3	
150	КШТ 11/12.150.25 С/С	125	219	159/168,3	5	5	390	121	245	30	50	650	F10	26,9	
200	КШТ 11/12.200.25 С/С	146	273	219	6	8	390	137	288,5	30	75,4	-	F12	35	
250	КШТ 11/12.250.25 С/С	195	377	273	6	8	630	99	306	50	102	-	F14	90	
300	КШТ 11/12.300.25 С/С	246	457	325	8	10	724	84,5	336,5	60	128	-	F16	180	
350	КШТ 11/12.350.25 С/С	290	530	377	10	10	824	107	395,5	60	133	-	F25	248	

Примечание. Возможные типы приводов для кранов см. на стр. 31-33.

Стальные шаровые краны БИВАЛ®

DN 400-600 мм, PN 2,5 МПа

для теплоснабжения, охлаждения и промышленности

Применение

Для использования в системах теплоснабжения, охлаждения и промышленности.

Установка

Кран устанавливается на трубопроводе в любом положении в местах, доступных для эксплуатации. Не требует технического обслуживания.

Спецификация материалов

Корпус крана	Углеродистая сталь
Шар	Нержавеющая сталь
Седло шара и сальник	Фторопласт с добавлением 20 % углерода
Уплотнительные кольца	EPDM, Viton

Примечание. По запросу краны могут быть оснащены механическим редуктором, электро- или пневмоприводом.



**КШТ Серия 11, DN 400-600,
PN 2,5 МПа**

Сварка/Сварка

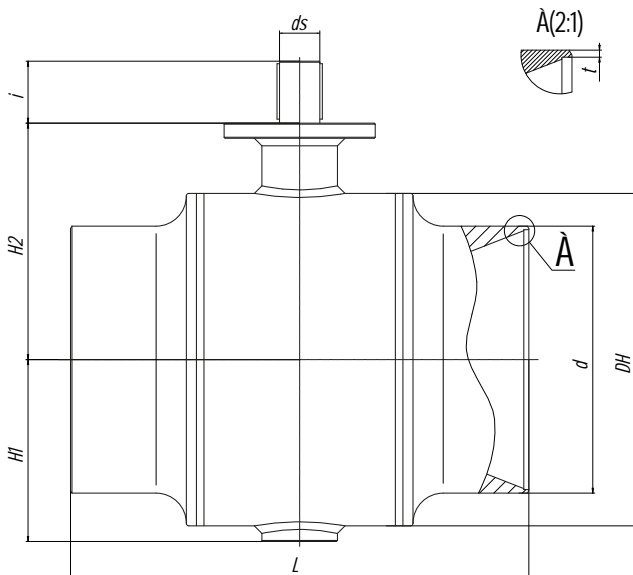

Зависимость «Температура-Давление»

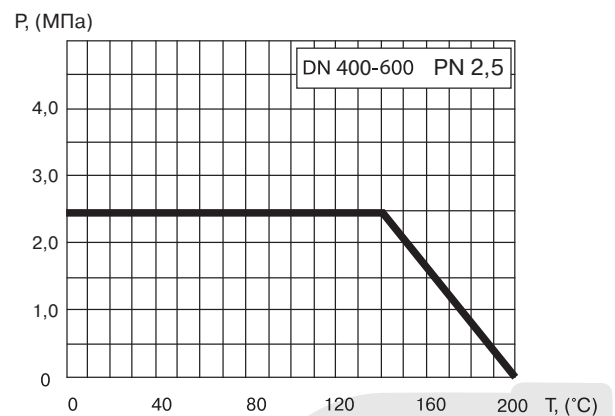

Основные технические характеристики

DN, (мм)	Маркировка	Проходной DN, (мм)	Размеры, (мм)								ISO	Масса, (кг)
			DH	d	t	L	H1	H2	ds	i		
400	КШТ 11.400.25 C/C	350	558,8	426	6	760	306,5	417	65	95	F16	368
500	КШТ 11.500.25 C/C	400	660	530	7	910	361	469,5	80	123	F25	620
600	КШТ 11.600.25 C/C	500	812,8	630	8	1065	441	580	100	130	F30	1080

Примечание. Имеют литой патрубок.

Возможные типы приводов для кранов см. на стр. 31-33.

Стальные шаровые краны БИВАЛ®

DN 15-50 мм, PN 4,0 МПа

для теплоснабжения, охлаждения и промышленности

Применение

Для использования в системах теплоснабжения, охлаждения и промышленности.

Установка

Кран устанавливается на трубопроводе в любом положении в местах, доступных для эксплуатации. Не требует технического обслуживания.

Спецификация материалов

Корпус крана	Углеродистая сталь
Шар	Нержавеющая сталь
Седло шара и сальник	Фторопласт с добавлением 20 % углерода
Уплотнительные кольца	EPDM, Viton



КШТ Серия 11/12, DN 15-50,
PN 4,0 МПа
Резьба/Сварка

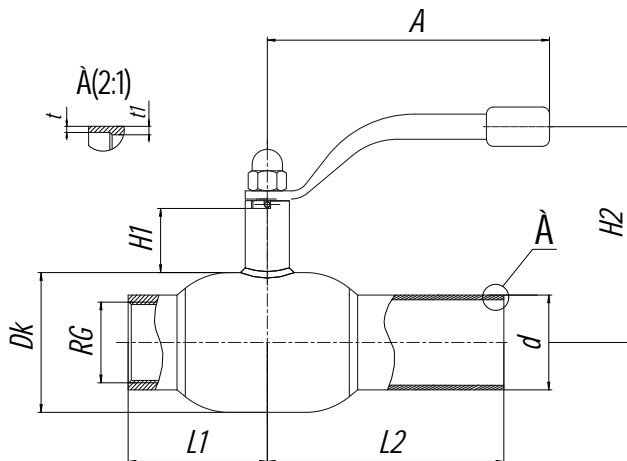

Зависимость «Температура-Давление»

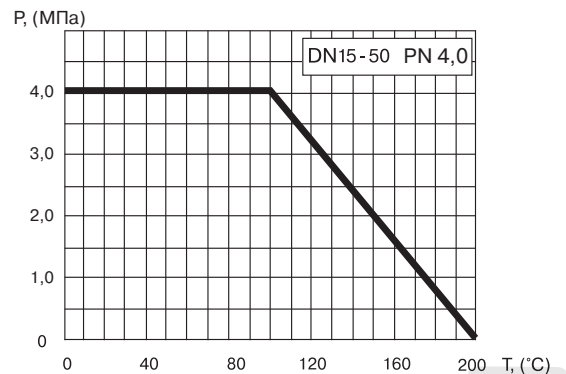

Основные технические характеристики

DN, (мм)	Маркировка	Проходной DN, (мм)	RG	Размеры, (мм)										Масса (кг)
				Dk	d	t	t1	L1	H1	H2	A	L2		
15	КШТ 11/12.015.40 P/C	10	1/2"	38	22	2,5	4	33	50	116	140	105	0,8	
20	КШТ 11/12.020.40 P/C	15	3/4"	42	27	3	3	38	47	115	140	115	0,8	
25	КШТ 11/12.025.40 P/C	20	1"	51	32	3	3	45	47	120	140	115	1	
32	КШТ 11/12.032.40 P/C	25	1 1/4"	57	38	3	3	54	48	124	140	130	1,4	
40	КШТ 11/12.040.40 P/C	32	1 1/2"	76	48	3	3	60	41	129	180	130	2,1	
50	КШТ 11/12.050.40 P/C	40	2"	89	57	4	4	73	41	135	180	150	3	

Стальные шаровые краны БИВАЛ®

DN 20-150 мм, PN 2,5/4,0 МПа

для теплоснабжения, охлаждения и промышленности

Применение

Для использования в системах теплоснабжения, охлаждения и промышленности.

Установка

Кран устанавливается на трубопроводе в любом положении в местах, доступных для эксплуатации. Не требует технического обслуживания.



Спецификация материалов

Корпус крана	Углеродистая сталь
Шар	Нержавеющая сталь
Седло шара и сальник	Фторопласт с добавлением 20 % углерода
Уплотнительные кольца	EPDM, Viton

Примечание. Комплекты ответных фланцев, болтов и прокладок поставляются вместе с краном по запросу. По запросу краны могут быть оснащены механическим редуктором, электро- или пневмоприводом.

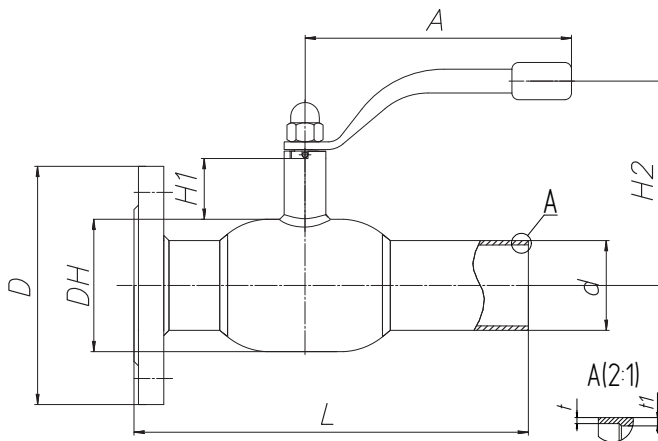

Зависимость «Температура-Давление»

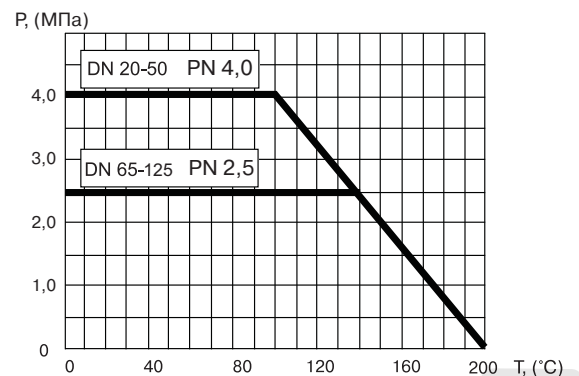

Основные технические характеристики

DN, (мм)	Маркировка	Проходной DN, (мм)	Размеры, (мм)									Масса, (кг)
			DH	D	d	t	t1	L	H1	H2	A	
20	КШТ 11/12.020.40 Ф/С	15	42	105	27	3	3	190	47	115	140	1,8
25	КШТ 11/12.025.40 Ф/С	20	51	115	32	3	3	195	47	120	140	2,2
32	КШТ 11/12.032.40 Ф/С	25	57	135	38	3	3	220	48	124	140	3,2
40	КШТ 11/12.040.40 Ф/С	32	76	145	48	3	3	230	41	129	180	4,1
50	КШТ 11/12.050.40 Ф/С	40	89	160	57	4	4	265	41	135	180	5,7
65	КШТ 11/12.065.25 Ф/С	50	108	180	76	4	4	315	66	144	275	7,4
80	КШТ 11/12.080.25 Ф/С	65	127	195	89	4	4	325	66	154	275	9,5
100	КШТ 11/12.100.25 Ф/С	80	152	230	108	4	4	345	81	193	365	13,5
125	КШТ 11/12.125.25 Ф/С	100	178	270	133	5	5	358	132	221	365	21,8
150	КШТ 11/12.150.25 Ф/С	125	219	300	159	5	5	370	135	245	650	33,4

Примечание. Возможные типы приводов для кранов см. на стр. 31-33.



Компания оставляет за собой право вносить конструктивные изменения

АДЛ — производство и поставки промышленного оборудования

Тел.: (495) 937 8968 Факс: (495) 933 8501/02 info@adl.ru www.adl.ru интернет-магазин: www.valve.ru

Стальные шаровые краны БИВАЛ®

DN 15-50 мм, PN 4,0 МПа

для теплоснабжения, охлаждения и промышленности

Применение

Для использования в системах теплоснабжения, охлаждения и промышленности.

Установка

Кран устанавливается на трубопроводе в любом положении в местах, доступных для эксплуатации. Не требует технического обслуживания.

Спецификация материалов

Корпус крана	Углеродистая сталь
Шар	Нержавеющая сталь
Седло шара и сальник	Фторопласт с добавлением 20 % углерода
Уплотнительные кольца	EPDM, Viton

Примечание. Комплекты ответных фланцев, болтов и прокладок поставляются вместе с краном по запросу.



**КШТ Серия 11/12, DN 15-50,
PN 4,0 МПа
Фланец/Фланец**

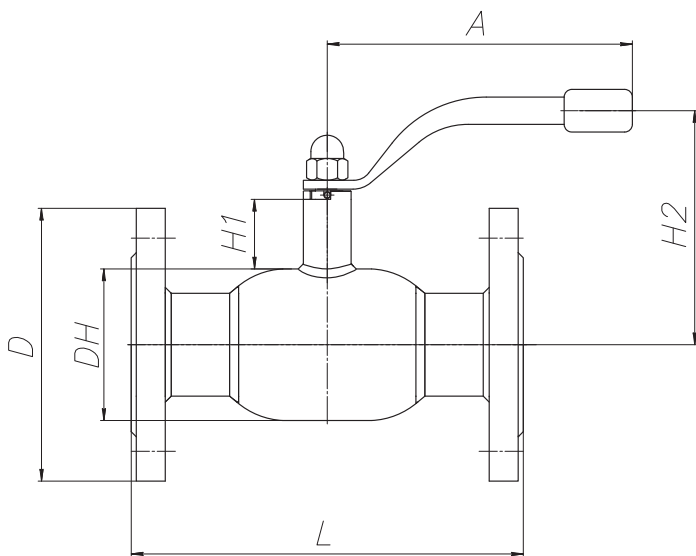

Зависимость «Температура-Давление»

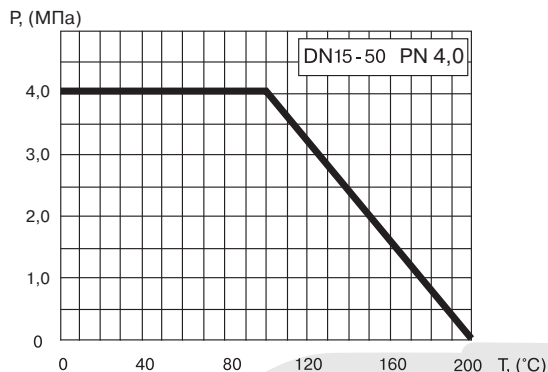

Основные технические характеристики

DN, (мм)	Маркировка	Проходной DN, (мм)	Размеры, (мм)						Масса, (кг)
			DH	D	L	H1	H2	A	
15	КШТ 11/12.015.40 Ф/Ф	10	38	95	130	50	116	140	2,2
20	КШТ 11/12.020.40 Ф/Ф	15	42	105	150	47	115	140	2,7
25	КШТ 11/12.025.40 Ф/Ф	20	51	115	160	47	120	140	3,4
32	КШТ 11/12.032.40 Ф/Ф	25	57	135	180	48	124	140	4,9
40	КШТ 11/12.040.40 Ф/Ф	32	76	145	200	41	129	180	6,1
50	КШТ 11/12.050.40 Ф/Ф	40	89	160	230	41	135	180	8,4

Стальные шаровые краны БИВАЛ®

DN 65-100 мм, PN 1,6/2,5 МПа

для теплоснабжения, охлаждения и промышленности

Применение

Для использования в системах теплоснабжения, охлаждения и промышленности.

Установка

Кран устанавливается на трубопроводе в любом положении в местах, доступных для эксплуатации. Не требует технического обслуживания.

Спецификация материалов

Корпус крана	Углеродистая сталь
Шар	Нержавеющая сталь
Седло шара и сальник	Фторопласт с добавлением 20 % углерода
Уплотнительные кольца	EPDM, Viton

Примечание. Комплекты ответных фланцев, болтов и прокладок поставляются вместе с краном по запросу. По запросу краны могут быть оснащены механическим редуктором, электро-, или пневмоприводом.



**КШТ Серия 11/12, DN 65-100,
PN 1,6/2,5 МПа
Фланец/Фланец**

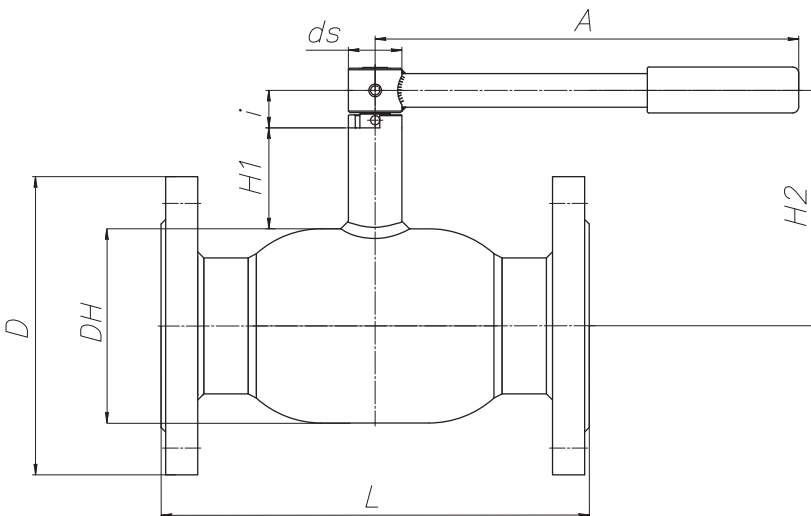

Зависимость «Температура-Давление»

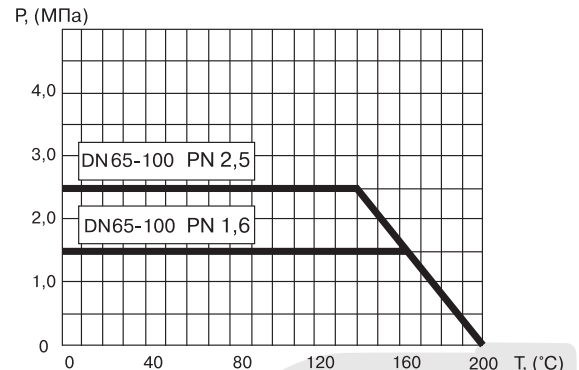

Основные технические характеристики

DN, (мм)	Маркировка	Проходной DN, (мм)	Размеры, (мм)								Масса, (кг)
			DH	D		L	H1	H2	ds	A	
				PN 16	PN 25						
65	КШТ 11/12.065.16(25) Ф/Ф	50	108	180	180	270	66	144	18	275	10,0
80	КШТ 11/12.080.16(25) Ф/Ф	65	127	195	195	280	66	154	18	275	13,0
100	КШТ 11/12.100.16(25) Ф/Ф	80	152	215	230	300	81	193	24	365	17,3

Примечание. Возможные типы приводов для кранов см. на стр. 31-33.

Стальные шаровые краны БИВАЛ®

DN 125-350 мм, PN 1,6/2,5 МПа

для теплоснабжения, охлаждения и промышленности

Применение

Для использования в системах теплоснабжения, охлаждения и промышленности.

Установка

Кран устанавливается на трубопроводе в любом положении в местах, доступных для эксплуатации. Не требует технического обслуживания.

Спецификация материалов

Корпус крана	Углеродистая сталь
Шар	Нержавеющая сталь
Седло шара и сальник	Фторопласт с добавлением 20 % углерода
Уплотнительные кольца	EPDM, Viton

Примечание. Комплекты ответных фланцев, болтов и прокладок поставляются вместе с краном по запросу. По запросу краны могут быть оснащены механическим редуктором, электро- или пневмоприводом.



**КШТ Серия 11/12, DN 125-350,
PN 1,6/2,5 МПа
Фланец/Фланец**

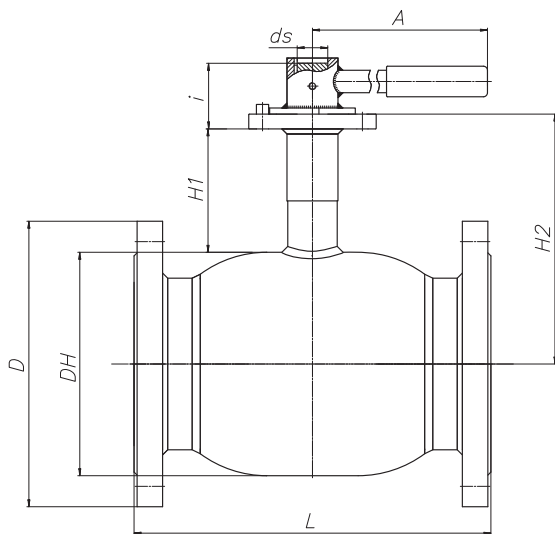

Зависимость «Температура-Давление»

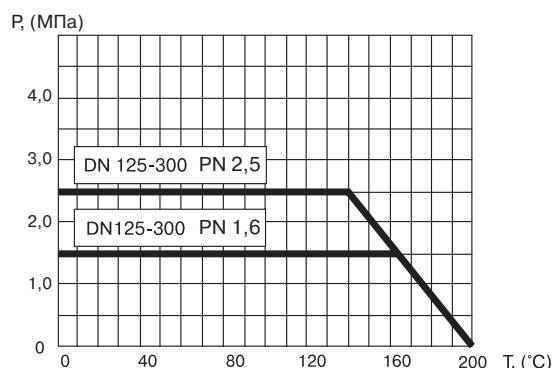

Основные технические характеристики

DN, (мм)	Маркировка	Проходной DN, (мм)	Размеры, (мм)									ISO	Масса, (кг)
			DH	D		L	H1	H2	ds	i	A		
				PN 16	PN 25								
125	КШТ 11/12.125.16(25) Ф/Ф	100	178	245	270	325	132	221	24	40	365	F07	26,3
150	КШТ 11/12.150.16(25) Ф/Ф	125	219	280	300	350	135	245	30	50	650	F10	39,2
200	КШТ 11/12.200.16(25) Ф/Ф	146	273	340	360	400	137	288,5	30	75,4	-	F12	72
250	КШТ 11/12.250.16(25) Ф/Ф	200	195	377	425	650	99	306	50	102	-	F14	128
300	КШТ 11/12.300.16(25) Ф/Ф	246	457	460	485	750	84,5	336,5	60	128	-	F16	230
350	КШТ 11/12.350.16(25) Ф/Ф	290	530	520	555	848	107	395,5	60	133	-	F25	317

Примечание. Возможные типы приводов для кранов см. на стр. 31-33.

Стальные шаровые краны БИВАЛ®

DN 400-600 мм, PN 1,6/2,5 МПа

для теплоснабжения, охлаждения и промышленности

Применение

Для использования в системах теплоснабжения, охлаждения и промышленности.

Установка

Кран устанавливается на трубопроводе в любом положении в местах, доступных для эксплуатации. Не требует технического обслуживания.

Спецификация материалов

Корпус крана	Углеродистая сталь
Шар	Нержавеющая сталь
Седло шара и сальник	Фторопласт с добавлением 20 % углерода
Уплотнительные кольца	EPDM, Viton

Примечание. Комплекты ответных фланцев, болтов и прокладок поставляются вместе с краном по запросу. По запросу краны могут быть оснащены механическим редуктором, электро- или пневмоприводом.



**КШТ Серия 11, DN 400-600,
PN 1,6/2,5 МПа
Фланец/Фланец**

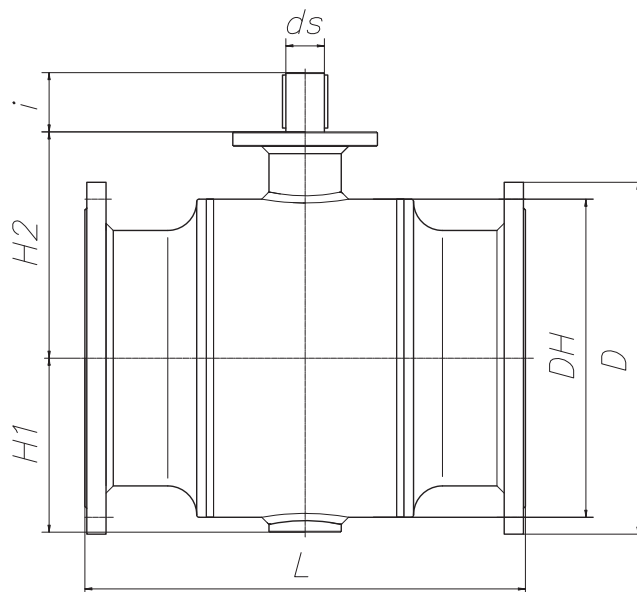

Зависимость «Температура-Давление»

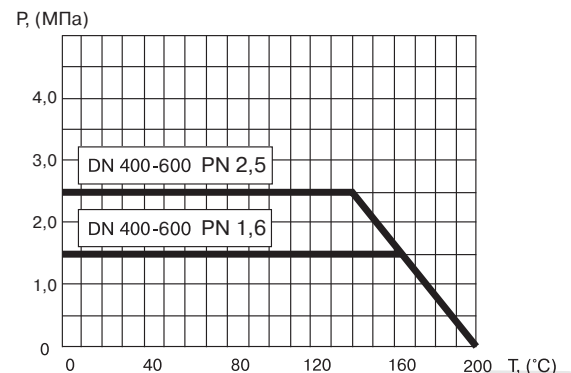

Основные технические характеристики

DN, (мм)	Маркировка	Проходной DN, (мм)	Размеры, (мм)								ISO	Масса, (кг)
			DH	D		L	H1	H2	ds	i		
PN 16	PN 25											
400	КШТ 11.400.16(25) Ф/Ф	350	558,8	580	620	762	306,5	417	65	95	F16	590
500	КШТ 11.500.16(25) Ф/Ф	400	660	715	730	914	361	469,5	80	123	F25	933
600	КШТ 11.600.16(25) Ф/Ф	500	812,8	840	840	1067	441	580	100	130	F30	2100

Примечание. Возможные типы приводов для кранов см. на стр. 31-33.

Стальные шаровые краны БИВАЛ®

DN 15-50 мм, PN 4,0 МПа

для теплоснабжения, охлаждения и промышленности,
полный проход

Применение

Для использования в системах теплоснабжения, охлаждения и промышленности.

Установка

Кран устанавливается на трубопроводе в любом положении в местах, доступных для эксплуатации. Не требует технического обслуживания.

Спецификация материалов

Корпус крана	Углеродистая сталь
Шар	Нержавеющая сталь
Седло шара и сальник	Фторопласт с добавлением 20 % углерода
Уплотнительные кольца	EPDM, Viton



**КШТ Серия 14/15, DN 15-50,
PN 4,0 МПа
Сварка/Сварка**

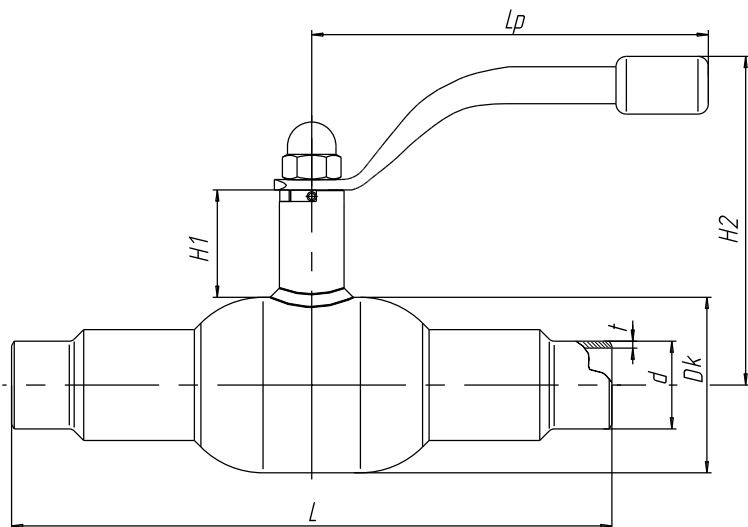

Зависимость «Температура-Давление»

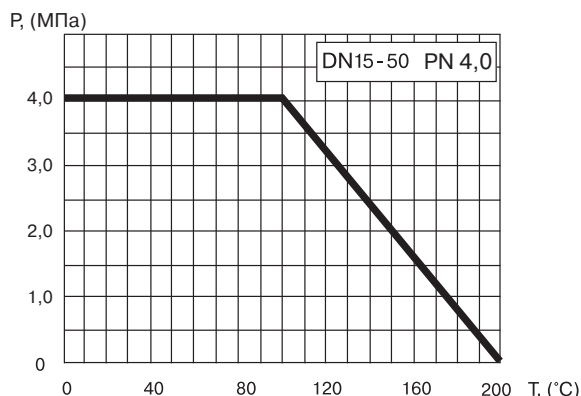

Основные технические характеристики

DN, (мм)	Маркировка	Проходной DN, (мм)	Размеры, (мм)							Масса, (кг)
			Dk	d	t	L	H1	H2	Lp	
15	КШТ 14/15.015.40 С/С	15	42	22	2,5	210	51	125,8	140	0,5
20	КШТ 14/15.020.40 С/С	20	51	28	3	230	51	130	140	0,7
25	КШТ 14/15.025.40 С/С	25	57	32	3	230	52	134	140	1,6
32	КШТ 14/15.032.40 С/С	32	76	38	3	260	46	142,5	172	2,7
40	КШТ 14/15.040.40 С/С	40	89	48	3	260	46	148,5	172	3,5
50	КШТ 14/15.050.40 С/С	50	108	57	4	300	74	159	277	5,7

Стальные шаровые краны БИВАЛ®

DN 65- 100 мм, PN 2,5 МПа

для теплоснабжения, охлаждения и промышленности,
полный проход

Применение

Для использования в системах теплоснабжения, охлаждения и промышленности.

Установка

Кран устанавливается на трубопроводе в любом положении в местах, доступных для эксплуатации. Не требует технического обслуживания.

Спецификация материалов

Корпус крана	Углеродистая сталь
Шар	Нержавеющая сталь
Седло шара и сальник	Фторопласт с добавлением 20 % углерода
Уплотнительные кольца	EPDM, Viton

Примечание. По запросу краны могут быть оснащены механическим редуктором, электро- или пневмоприводом.

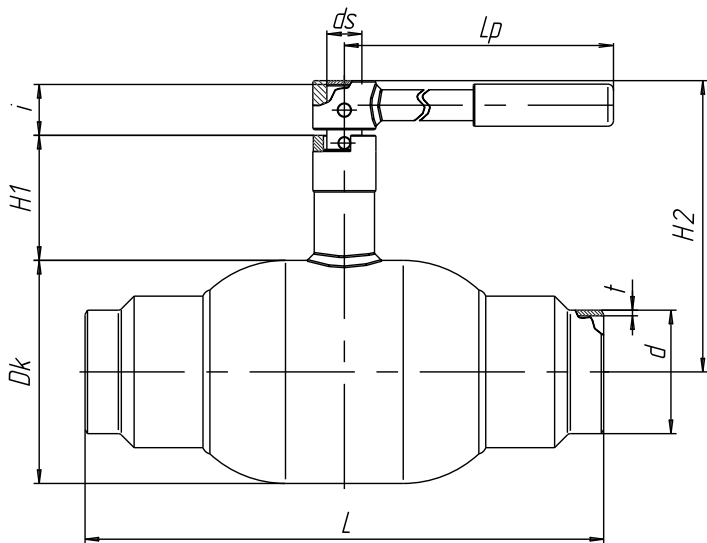

Зависимость «Температура-Давление»

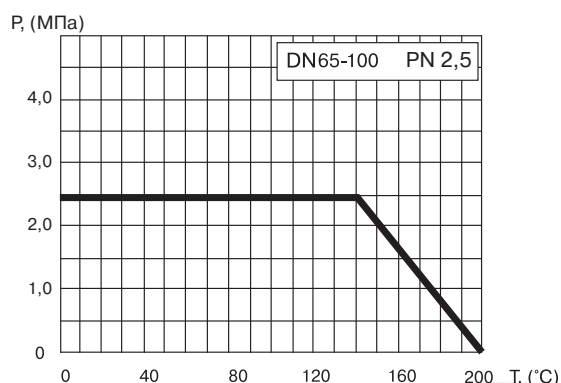

Основные технические характеристики

DN, (мм)	Маркировка	Проходной DN, (мм)	Размеры, (мм)									Масса, (кг)
			Dk	d	t	L	H1	H2	ds	i	Lp	
65	КШТ 14/15.065.25 С/С	65	127	76	4	360	74	169	18	31	275	9,5
80	КШТ 14/15.080.25 С/С	80	159	89	4	370	89	208	24	35	365	14,9
100	КШТ 14/15.100.25 С/С	100	178	108	4	390	132	261	24	40	365	21,6

Примечание. Возможные типы приводов для кранов см. на стр. 31-33.



Стальные шаровые краны БИВАЛ®

DN 125-300 мм, PN 2,5 МПа

для теплоснабжения, охлаждения и промышленности,
полный проход

Применение

Для использования в системах теплоснабжения, охлаждения и промышленности.

Установка

Кран устанавливается на трубопроводе в любом положении в местах, доступных для эксплуатации. Не требует технического обслуживания.

Спецификация материалов

Корпус крана	Углеродистая сталь
Шар	Нержавеющая сталь
Седло шара и сальник	Фторопласт с добавлением 20 % углерода
Уплотнительные кольца	EPDM, Viton

Примечание. По запросу краны могут быть оснащены механическим редуктором, электро- или пневмоприводом.

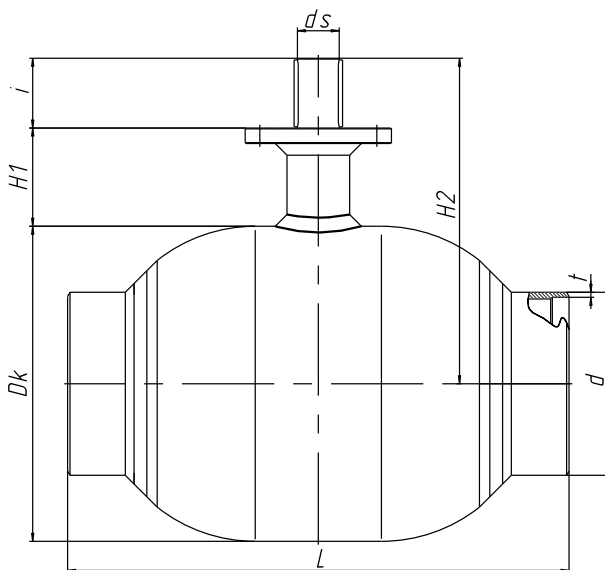

Зависимость «Температура-Давление»

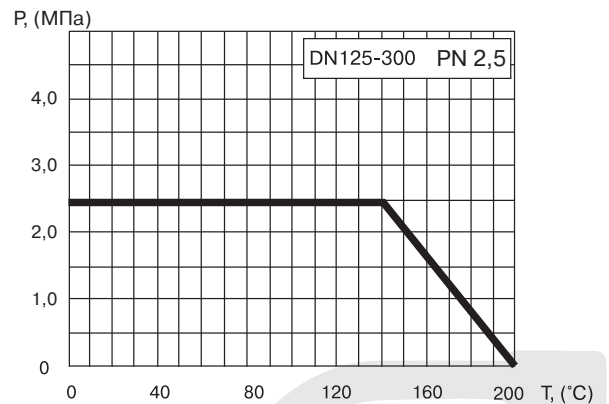

Основные технические характеристики

DN, (мм)	Маркировка	Проходной DN, (мм)	Размеры, (мм)									Масса, (кг)
			Dk	d	t	L	H1	H2	ds	i	Lp	
125	КШТ 14/15.125.25 С/С	125	219	133	5	390	135,5	300	30	55	650	29
150	КШТ 14/15.150.25 С/С	150	273	159	6,5	390	152	349	30	60,5	-	50
200	КШТ 15.200.25 С/С	200	377	219	6	600	117,5	389,5	50	83,5	-	111
250	КШТ 15.250.25 С/С	250	457	273	6	730	108	441	60	104,5	-	207
300	КШТ 15.300.25 С/С	300	530	325	8	980	130	505	60	109,5	-	290

Примечание. Возможные типы приводов для кранов см. на стр. 31-33.

Стальные шаровые краны БИВАЛ®

DN 350-1200 мм, PN 2,5/4,0 МПа

для теплоснабжения, охлаждения и промышленности,
полный проход

Применение

Для использования в системах теплоснабжения, охлаждения и промышленности.

Установка

Кран устанавливается на трубопроводе в любом положении в местах, доступных для эксплуатации. Не требует технического обслуживания.

Спецификация материалов

Корпус крана	Углеродистая сталь
Шар	Углеродистая сталь с покрытием Ni-Cr
Седло шара и сальник	Углеродистая сталь с покрытием Ni-Cr, EPDM, Nylon, Графит
Уплотнительные кольца	Графит+EPDM

Примечание. По запросу краны могут быть оснащены механическим редуктором, электро- или пневмоприводом.



**КШТ Серия 14, DN 350-1200,
PN 2,5/4,0 МПа
Сварка/Сварка**

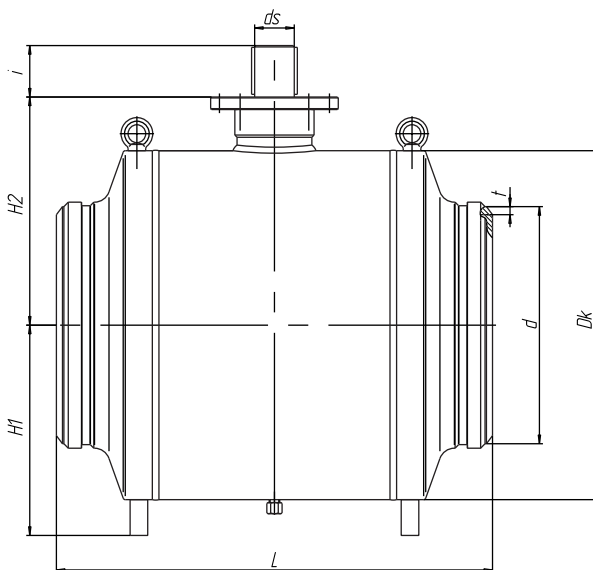

Зависимость «Температура-Давление»

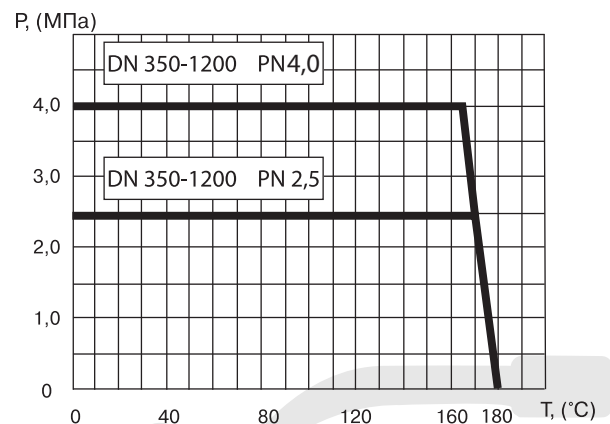

Основные технические характеристики

DN, (мм)	Маркировка	Проходной DN, (мм)	Размеры, (мм)								Масса, (кг)
			Dk	d	t	L	H1	H2	ds	i	
350	КШТ 14.350.25(40) С/С	350	565	377	7/9	762	96,5	474	63	95	730
400	КШТ 14.400.25(40) С/С	400	645	426	7/11	838	103,5	536	73	110	940
500	КШТ 14.500.25(40) С/С	500	802	530	7/11	991	126	647	85	120	1690
600	КШТ 14.600.25(40) С/С	600	965	669	22	1143	670	575	105	145	2800
700	КШТ 14.700.25(40) С/С	700	1110	770	24	1346	755	660	115	170	4200
800	КШТ 14.800.25(40) С/С	800	1270	870	24	1524	845	740	125	180	5800
900	КШТ 14.900.25(40) С/С	900	1424	990	28	1727	910	825	145	210	8000
1000	КШТ 14.1000.25(40) С/С	1000	1577	1100	28	1780	1000	905	160	235	11000
1200	КШТ 14.1200.25(40) С/С	1200	1896	1326	40	2200	1180	1130	180	260	17000

Примечание. Возможные типы приводов для кранов см. на стр. 31-33.



Компания оставляет за собой право вносить конструктивные изменения

АДЛ — производство и поставки промышленного оборудования

Тел.: (495) 937 8968 Факс: (495) 933 8501/02 info@adl.ru www.adl.ru интернет-магазин: www.valve.ru

Стальные шаровые краны БИВАЛ®

DN 15-50 мм, PN 4,0 МПа

для теплоснабжения, охлаждения и промышленности,
полный проход

Применение

Для использования в системах теплоснабжения, охлаждения и промышленности.

Установка

Кран устанавливается на трубопроводе в любом положении в местах, доступных для эксплуатации. Не требует технического обслуживания.

Спецификация материалов

Корпус крана	Углеродистая сталь
Шар	Нержавеющая сталь
Седло шара и сальник	Фторопласт с добавлением 20 % углерода
Уплотнительные кольца	EPDM, Viton

Примечание. Комплекты ответных фланцев, болтов и прокладок поставляются вместе с краном по запросу.



КШТ Серия 15, DN 15-50,
PN 4,0 МПа
Фланец/Фланец

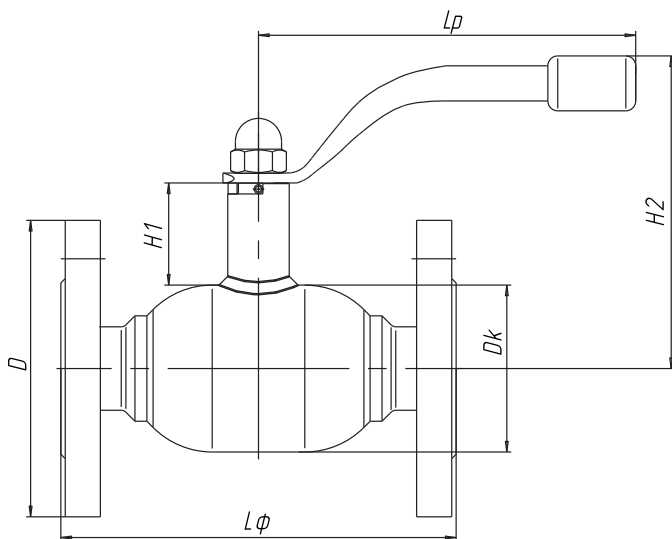

Зависимость «Температура-Давление»

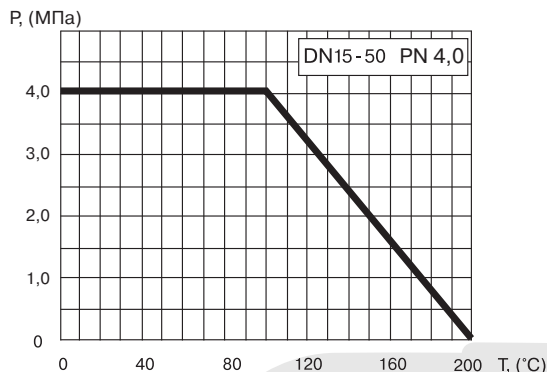

Основные технические характеристики

DN, (мм)	Маркировка	Проходной DN, (мм)	Размеры, (мм)						Масса, (кг)
			Dk	Lφ	H1	H2	Lp	D	
15	КШТ 15.015.40 Ф/Ф	15	42	130	51	125,8	140	95	2,1
20	КШТ 15.020.40 Ф/Ф	20	51	150	51	130	140	105	2,9
25	КШТ 15.025.40 Ф/Ф	25	57	160	52	134	140	115	4
32	КШТ 15.032.40 Ф/Ф	32	76	180	46	142,5	172	135	5,15
40	КШТ 15.040.40 Ф/Ф	40	89	200	46	148,5	172	145	7,1
50	КШТ 15.050.40 Ф/Ф	50	108	250	74	159	277	160	11

Стальные шаровые краны БИВАЛ®

DN 65-100 мм, PN 1,6/2,5 МПа

для теплоснабжения, охлаждения и промышленности,
полный проход

Применение

Для использования в системах теплоснабжения, охлаждения и промышленности.

Установка

Кран устанавливается на трубопроводе в любом положении в местах, доступных для эксплуатации. Не требует технического обслуживания.

Спецификация материалов

Корпус крана	Углеродистая сталь
Шар	Нержавеющая сталь
Седло шара и сальник	Фторопласт с добавлением 20 % углерода
Уплотнительные кольца	EPDM, Viton

Примечание. Комплекты ответных фланцев, болтов и прокладок поставляются вместе с краном по запросу.

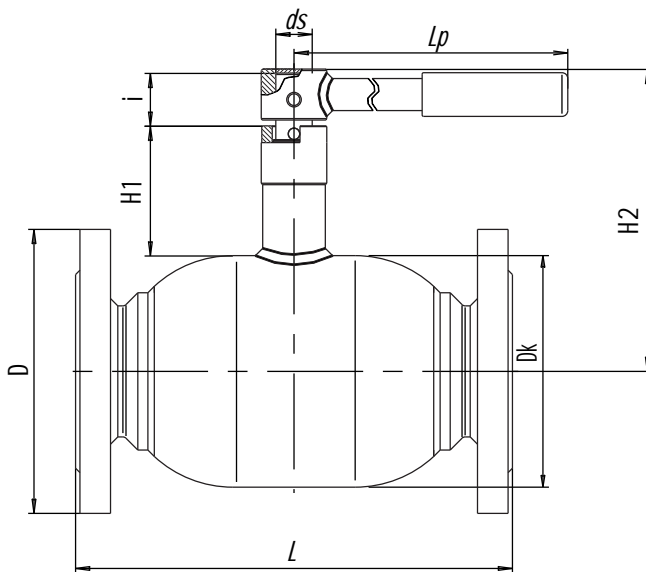

Зависимость «Температура-Давление»

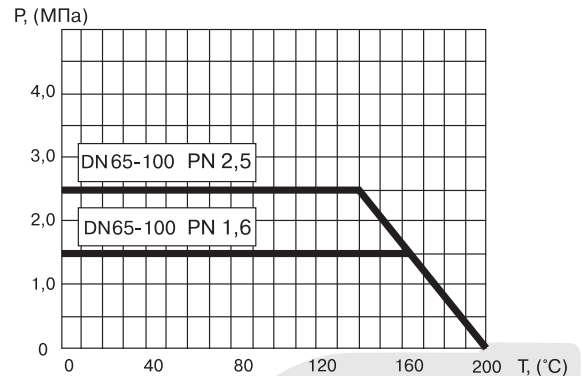

Основные технические характеристики

DN, (мм)	Маркировка	Проходной DN, (мм)	Размеры, (мм)								Масса, (кг)
			Dk	L	H1	H2	ds	i	D	Lp	
65	КШТ 15.065.16(25) Ф/Ф	65	127	290	74	169	20	31	180	275	14,3
80	КШТ 15.080.16(25) Ф/Ф	80	159	300	89	208	25	35	195	365	20
100	КШТ 15.100.16(25) Ф/Ф	100	178	400	132	261	25	40	215/230	365	33,4

Примечание. Возможные типы приводов для кранов см. на стр. 31-33.

Стальные шаровые краны БИВАЛ®

DN 125-300 мм, PN 1,6/2,5 МПа

для теплоснабжения, охлаждения и промышленности,
полный проход

Применение

Для использования в системах теплоснабжения, охлаждения и промышленности.

Установка

Кран устанавливается на трубопроводе в любом положении в местах, доступных для эксплуатации. Не требует технического обслуживания.

Спецификация материалов

Корпус крана	Углеродистая сталь
Шар	Нержавеющая сталь
Седло шара и сальник	Фторопласт с добавлением 20 % углерода
Уплотнительные кольца	EPDM, Viton

Примечание. Комплекты ответных фланцев, болтов и прокладок поставляются вместе с краном по запросу.



**КШТ Серия 15, DN 125-300,
PN 1,6/2,5 МПа
Фланец/Фланец**

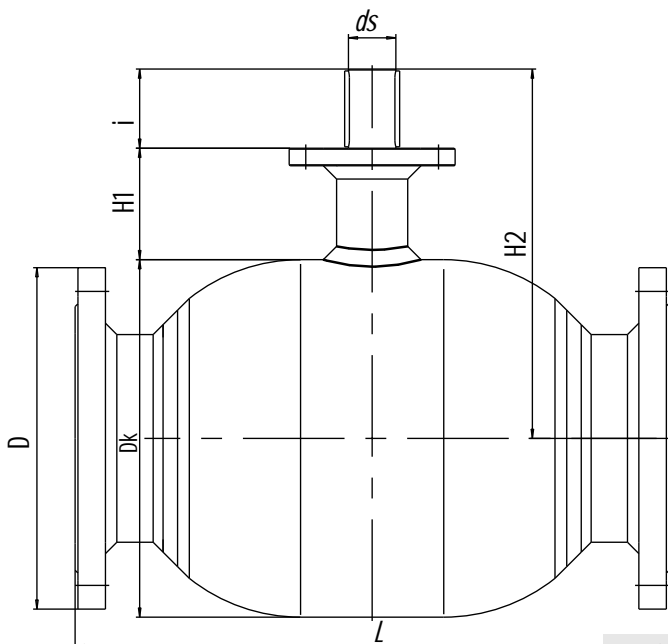

Зависимость «Температура-Давление»

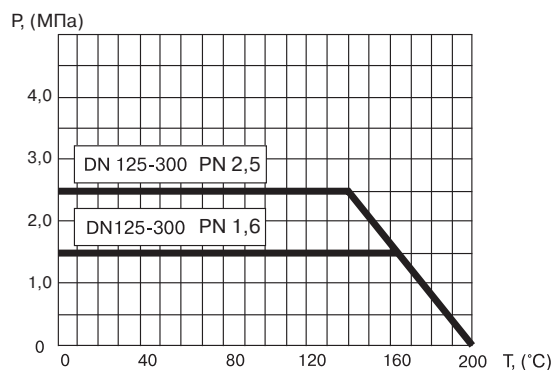

Основные технические характеристики

DN, (мм)	Маркировка	Проходной DN, (мм)	Размеры, (мм)								Масса, (кг)
			Dk	L	H1	H2	ds	i	D	Lp	
125	КШТ 15.125.16(25) Ф/Ф	125	219	400	135,5	300	30	55	245/270	650	42/45
150	КШТ 15.150.16(25) Ф/Ф	150	273	480	152	349	30	60	280/300	-	68/71
200	КШТ 15.200.16(25) Ф/Ф	200	377	620	117,5	389,5	50	83,5	340/360	-	132/138
250	КШТ 15.250.16(25) Ф/Ф	250	457	750	108	441	60	104,5	405/425	-	236/245
300	КШТ 15.300.16(25) Ф/Ф	300	530	1004	130,5	505	60	109,5	460/485	-	326/338

Примечание. Возможные типы приводов для кранов см. на стр. 31-33.

Стальные шаровые краны БИВАЛ®

DN 350-600 мм, PN 2,5/4,0 МПа

для теплоснабжения, охлаждения и промышленности,
полный проход

Применение

Для использования в системах теплоснабжения, охлаждения и промышленности.

Установка

Кран устанавливается на трубопроводе в любом положении в местах, доступных для эксплуатации. Не требует технического обслуживания.

Спецификация материалов

Корпус крана	Углеродистая сталь
Шар	Углеродистая сталь с покрытием Ni-Cr
Седло шара и сальник	Углеродистая сталь с покрытием Ni-Cr, EPDM, Nylon, Графит
Уплотнительные кольца	Графит+EPDM

Примечание. Комплекты ответных фланцев, болтов и прокладок поставляются вместе с краном по запросу.



**КШТ Серия 14, DN 350-600,
PN 2,5/4,0 МПа
Фланец/Фланец**

Зависимость «Температура-Давление»

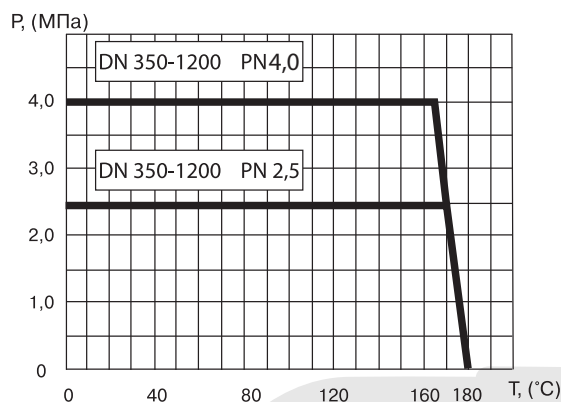
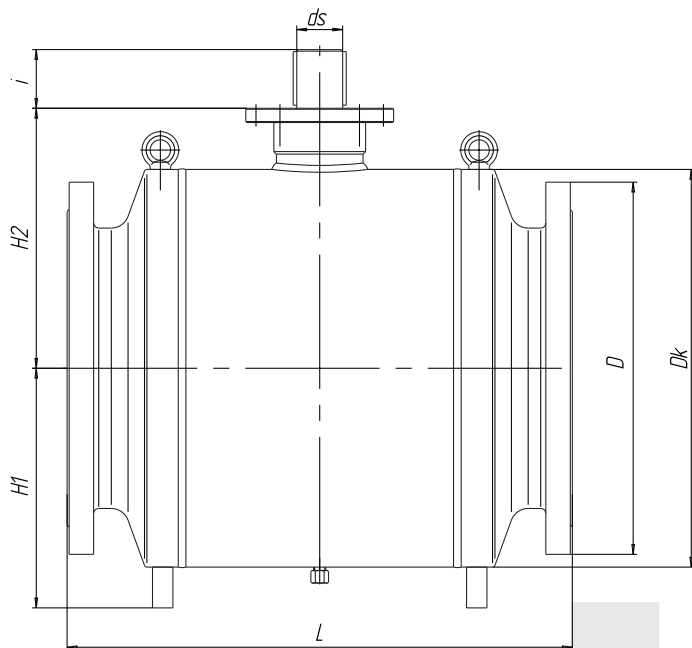

Основные технические характеристики

DN, (мм)	Маркировка	Проходной DN, (мм)	Размеры, (мм)							Масса, (кг)
			Dk	L	H1	H2	ds	i	D	
350	КШТ 14.350.25(40) Ф/Ф	350	565	762	96,5	474	63	95	555/580	870
400	КШТ 14.400.25(40) Ф/Ф	400	645	838	103,5	536	73	110	620/660	1152
500	КШТ 14.500.25(40) Ф/Ф	500	802	991	126	647	85	120	730/755	1954
600	КШТ 14.600.25(40) Ф/Ф	600	965	1143	132,5	760	105	145	845/890	3210

Примечание. Возможные типы приводов для кранов см. на стр. 31-33.



Компания оставляет за собой право вносить конструктивные изменения

АДЛ — производство и поставки промышленного оборудования

Тел.: (495) 937 8968 Факс: (495) 933 8501/02 info@adl.ru www.adl.ru интернет-магазин: www.valve.ru

Стальные шаровые краны БИВАЛ®**DN 15-600 мм, PN 1,6/2,5/4,0 МПа**

для природного газа, воздуха и нейтральных газов

Применение

Для установки в газораспределительных системах с рабочим давлением до 1,2 МПа (12 атм.).

Основные технические характеристики

Диаметр условный, DN	15-600 мм
Давление условное, PN	1,6/2,5/4,0 МПа
Минимальная температура рабочей среды	-20 °С
Максимальная температура рабочей среды	+80 °С
Минимальная температура окружающей среды	-40 °С (при хладостойком климатическом исполнении -60 °С)
Давление рабочее Pp	1,2 МПа

Примечание. Комплекты ответных фланцев, болтов и прокладок поставляются вместе с краном по запросу. По запросу краны могут быть оснащены механическим редуктором, электро- или пневмоприводом.

Спецификация

1. Ручка	Углеродистая сталь
2. Кольцо прокладочное	Нержавеющая сталь
3. Штифт	Углеродистая сталь
4. Шток	Нержавеющая сталь
5. Шар	Нержавеющая сталь
6. Уплотнение седловое	Фторопласт с добавлением 20 % углерода + нитрил NBR
7. Кольцо опорное	Нержавеющая сталь
8. Пружина тарельчатая	Углеродистая сталь
9. Кольцо горловое	Углеродистая сталь
10. Кольцевое уплотнение	Нитрил NBR
11. Корпус	Углеродистая сталь
12. Кольцевое уплотнение	Нитрил NBR
13. Прокладка для кольца	Фторопласт с добавлением 20 % углерода
14. Кольцевое уплотнение	Viton
15. Шайба фрикционная	Фторопласт с добавлением 20 % углерода
16. Гайка колпачковая	Углеродистая сталь

Более подробную информацию о стальных шаровых кранах БИВАЛ® для природного газа, воздуха и нейтральных газов Вы можете найти в каталоге «Стальные шаровые краны БИВАЛ® для газораспределительных систем».

Примечание. Возможные типы приводов для кранов см. на стр. 31-33.

ГАЗ

КШТ Серия 11/12, DN 15-600, PN 1,6/2,5/4,0 МПа

**Сварка/Сварка
Фланец/Фланец
Резьба/Резьба
Фланец/Сварка
Резьба/Сварка**

Сервисные шаровые краны БИВАЛ®

DN 25-50 мм, PN 4,0 МПа

для спуска воздуха из инженерных систем замкнутого контура

Применение

Для спуска воздуха из инженерных систем замкнутого контура (теплоснабжение, охлаждение). Пробка в форме «гриба» защищает от попадания пара и горячей воды на лицо и руки. Применяется преимущественно в трубопроводах теплоснабжения бесканальной прокладки в ППУ изоляции.

Установка

Кран устанавливается на трубопроводе в любом положении в местах, доступных для эксплуатации. Не требует технического обслуживания.

Спецификация материалов

Корпус крана	Углеродистая сталь
Шар	Нержавеющая сталь
Седло шара и сальник	Фторопласт с добавлением 20 % углерода
Уплотнительные кольца	EPDM, Viton



КШТ Серия 01/02, DN 25-50,
PN 4,0 МПа
Резьба/Сварка

Зависимость «Температура-Давление»

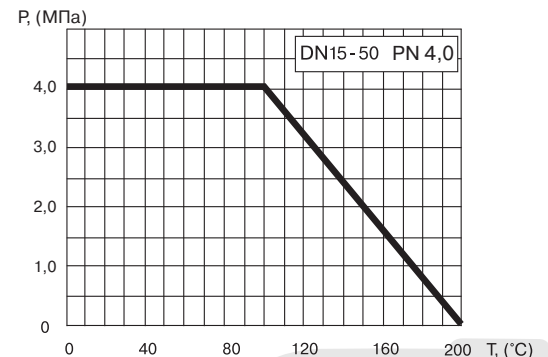
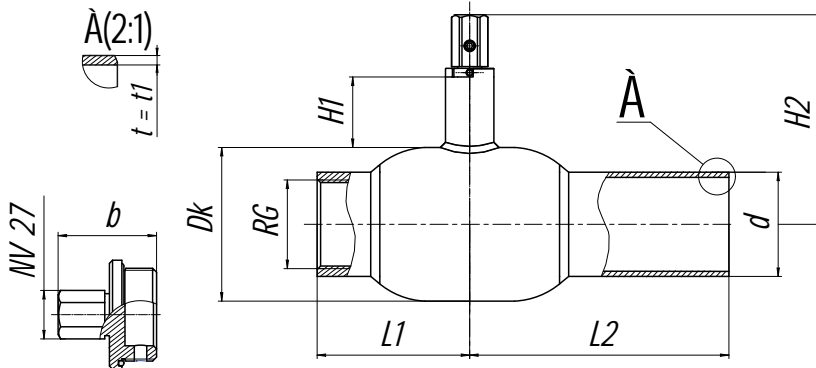

Основные технические характеристики

DN, (мм)	Маркировка	Проходной DN, (мм)	RG	Размеры, (мм)											Масса (кг)
				Dk	d	t	t1	L1	H1	H2	A	L2	b		
25	КШТ 01/02.025.40 P/C	20	1"	51	33,7	2,6	2,6	45	47	107	140	115	41	1,1	
32	КШТ 01/02.032.40 P/C	25	1¼"	57	42,4	2,6	2,6	52,5	48	112	140	130	41	1,5	
40	КШТ 01/02.040.40 P/C	32	1½"	76	48,3	2,6	2,6	60	41	115	180	130	41	2,2	
50	КШТ 01/02.050.40 P/C	40	2"	89	60,3	2,9	2,9	72,5	41	121	180	150	44	3,2	

Стальные шаровые краны БИВАЛ®

DN 20-150 мм, PN 2,5/4,0 МПа

с функцией удлинения штока

Применение

Для использования в системах теплоснабжения (преимущественно для бесканальной прокладки трубопроводов в ППУ изоляции) и в промышленности. Разъемная конструкция позволяет изменить высоту штока крана, не прибегая к его замене или демонтажу из системы.

Установка

Кран устанавливается на трубопроводе в любом положении в местах, доступных для эксплуатации. Не требует технического обслуживания.

Спецификация материалов

Корпус крана	Углеродистая сталь
Шар	Нержавеющая сталь
Седло шара и сальник	Фторопласт с добавлением 20 % углерода
Уплотнительные кольца	EPDM, Viton (для КШТ) Нитрил NBR, Viton (для КШТ)

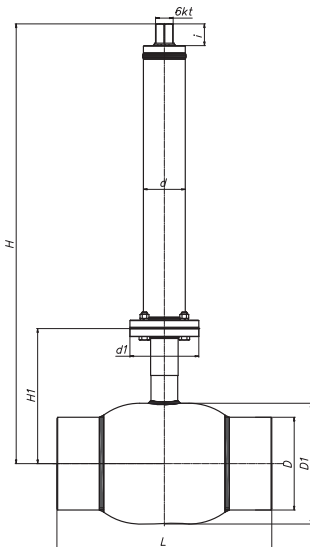

Примечание. По запросу краны могут поставляться с Т-образной рукояткой (производство «АДЛ Продакшн»).

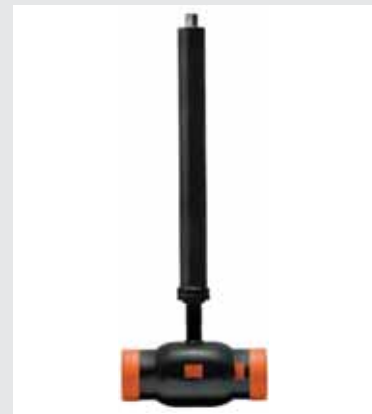
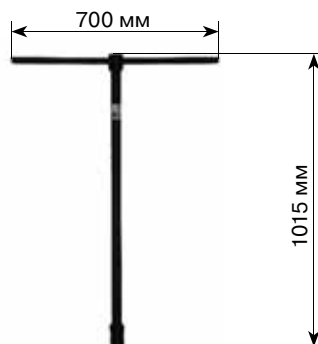

КШТ Серия 21, DN 20-150, PN 2,5/4,0 МПа

Зависимость «Температура-Давление»

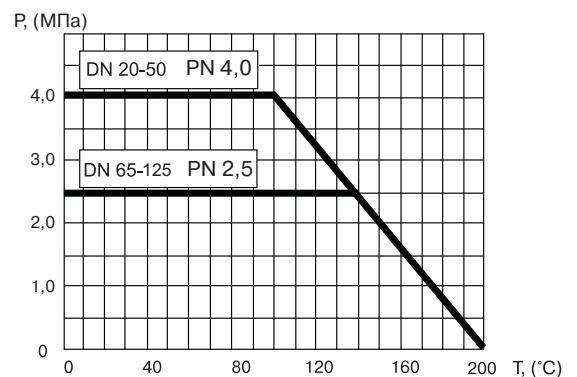

DN, (мм)	Маркировка	Размеры, (мм)									
		D1	D	L	d1	d	6 kt	i	H1	H* мин.	
20	КШТ.21.20.xx Y/Y Н штока Z мм	42	26,9	230	65	57	32	39	68	230	
25	КШТ.21.25.xx Y/Y Н штока Z мм	51	33,7	230	65	57	32	39	73	235	
32	КШТ.21.32.xx Y/Y Н штока Z мм	57	42,4	260	65	57	32	39	77	240	
40	КШТ.21.40.xx Y/Y Н штока Z мм	76	48,3	260	65	57	32	39	79	245	
50	КШТ.21.50.xx Y/Y Н штока Z мм	89	60,3	300	65	57	32	39	85	250	
65	КШТ.21.65.xx Y/Y Н штока Z мм	108	76,1	360	65	57	32	39	120	287	
80	КШТ.21.80.xx Y/Y Н штока Z мм	127	88,9	370	65	57	32	39	130	297	
100	КШТ.21.100.xx Y/Y Н штока Z мм	152	114,3	390	90	76	32	39	158	385	
125	КШТ.21.125.xx Y/Y Н штока Z мм	178	139,7	390	90	76	32	39	221	450	
150	КШТ.21.150.xx Y/Y Н штока Z мм	219	168,3	390	125	76	32	39	245	500	

Примечание. xx в обозначении крана соответствует условному давлению, YY – типу присоединения, Z – длине штока. Высота штока шарового крана изготавливается по заказу. Пример маркировки кранов для газового применения с удлинением штока – КШТ.31.20.xx Y/Y Н штока Z мм (31 – изоляция весьма усиленного типа).

*Возможна высота штока до 5000 мм (по запросу).

Стальные шаровые краны БИВАЛ®

DN 200-600 мм, PN 2,5 МПа

с функцией удлинения штока и редуктором

Применение

Для использования в системах теплоснабжения (преимущественно для бесканальной прокладки трубопроводов в ППУ изоляции) и в промышленности. Разъемная конструкция позволяет изменить высоту штока крана, не прибегая к его замене или демонтажу из системы.

Установка

Кран устанавливается на трубопроводе в любом положении в местах, доступных для эксплуатации. Не требует технического обслуживания.

Спецификация материалов

Корпус крана	Углеродистая сталь
Шар	Нержавеющая сталь
Седло шара и сальник	Фторопласт с добавлением 20 % углерода
Уплотнительные кольца	EPDM, Viton (для КШТ) Нитрил NBR, Viton (для КШТ)

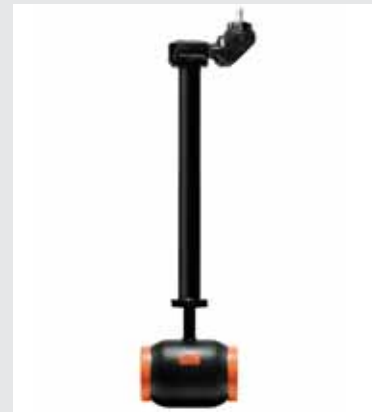
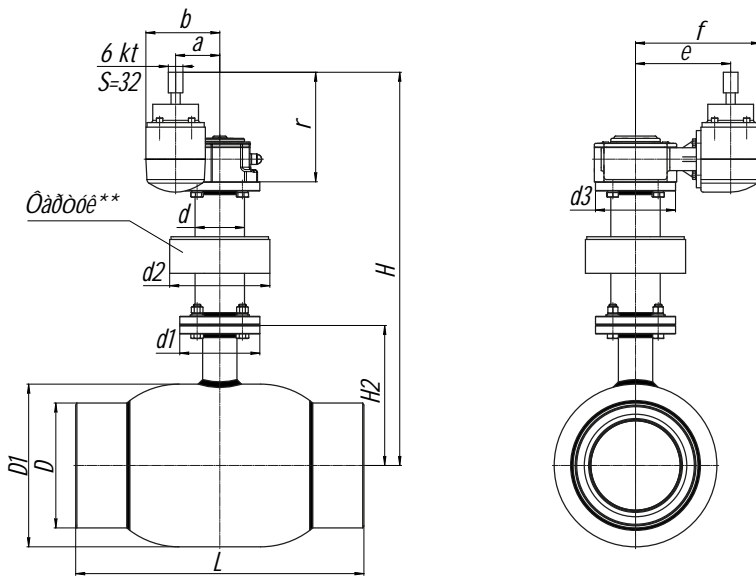

КШТ Серия 21, DN 200-600, PN 2,5 МПа

Зависимость «Температура-Давление»

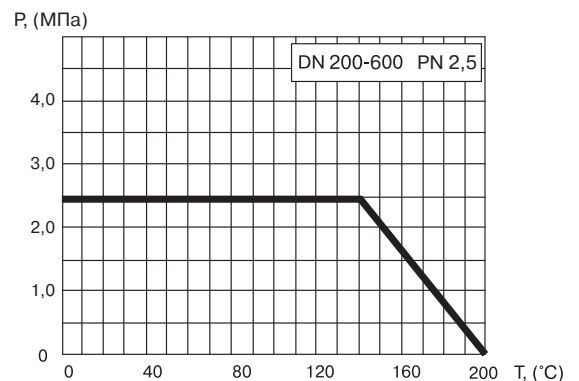

DN, (мм)	Маркировка	Редуктор	Размеры, (мм)													
			D1	D	L	H2	d	d1	d2	d3	r	a	b	e	f	H* мин.
200	КШТ.22.200.xx Y/Y Н штока Z мм	Q 1500-М-К130	267	219	400	239	89	150	127	150	223	84	147	196	261	720
250	КШТ.22.250.xx Y/Y Н штока Z мм	Q 2000-М-К130	355,6	273	560	302	108	175	219	175	239,5	96,5	160	208	273	860
300	КШТ.22.300.xx Y/Y Н штока Z мм	Q 4000-М-К300	457	325	635	351,5	108	210	219	210	212,5	137,5	222	235	290	960
350	КШТ.22.350.xx Y/Y Н штока Z мм	Q 4000-М-К300	508	377	650	426	108	210	219	210	212,5	137,5	222	235	290	1037
400	КШТ.21.400.xx Y/Y Н штока Z мм	Q 4000-М-К300	558,8	426	780	417	108	210	219	210	212,5	137,5	222	235	290	1027
500	КШТ.21.500.xx Y/Y Н штока Z мм	Q 8000-М-К300	660	530	910	469,5	159	300	273	300	221,5	180	267	266	322	1122
600	КШТ.21.600.xx Y/Y Н штока Z мм	Q 24000-AG	820	630	1065	580	219	350	273	350	243	252,5	335	452	505	1250

Примечание. xx в обозначении крана соответствует условному давлению, Y/Y – типу присоединения, Z – длине штока. Высота штока шарового крана изготавливается по заказу. Пример маркировки кранов для газового применения с удлинением штока – КШТ.31.20.xx Y/Y Н штока Z мм (31 – изоляция весьма усиленного типа).

По запросу краны могут поставляться с Т-образной рукояткой (производство «АДЛ Продакшн»).

*Возможна высота штока до 5000 мм (по запросу).

**Возможна поставка с наличием фартука и без.



Компания оставляет за собой право вносить конструктивные изменения

АДЛ — производство и поставки промышленного оборудования

Тел.: (495) 937 8968 Факс: (495) 933 8501/02 info@adl.ru www.adl.ru интернет-магазин: www.valve.ru

Стальные шаровые краны БИВАЛ®**DN 20-125 мм, PN 2,5/4,0 МПа**

с функцией удлинения штока, полный проход

Применение

Для использования в системах теплоснабжения (преимущественно для бесканальной прокладки трубопроводов в ППУ изоляции) и в промышленности. Разъемная конструкция позволяет изменить высоту штока крана, не прибегая к его замене или демонтажу из системы.

Установка

Кран устанавливается на трубопроводе в любом положении в местах, доступных для эксплуатации. Не требует технического обслуживания.

Спецификация материалов

Корпус крана	Углеродистая сталь
Шар	Нержавеющая сталь
Седло шара и сальник	Фторопласт с добавлением 20 % углерода
Уплотнительные кольца	EPDM, Viton (для КШТ) Нитрил NBR, Viton (для КШТ)



**КШТ Серия 25, DN 20-125,
PN 2,5/4,0 МПа**

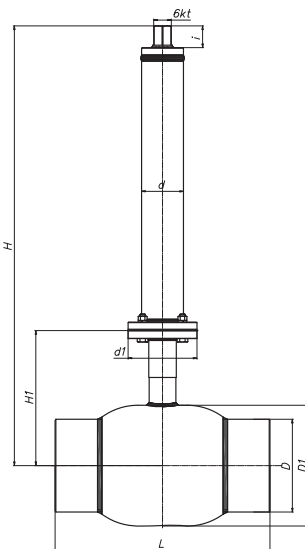

Примечание. По запросу краны могут поставляться с Т-образной рукояткой (производство «АДЛ Продакшн»).

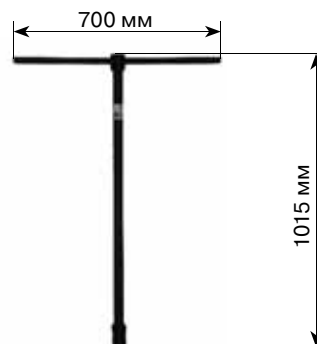

DN, (мм)	Маркировка	Размеры, (мм)								
		D1	D	L	d1	d	6 kt	i	H1	H* мин.
20	КШТ.25.20.xx Y/Y Н штока Z мм	51	28	230	65	57	32	39	73	235
25	КШТ.25.25.xx Y/Y Н штока Z мм	57	32	260	65	57	32	39	77	240
32	КШТ.25.32.xx Y/Y Н штока Z мм	76	38	260	65	57	32	39	79	245
40	КШТ.25.40.xx Y/Y Н штока Z мм	89	48	300	65	57	32	39	85	250
50	КШТ.25.50.xx Y/Y Н штока Z мм	108	57	360	65	57	32	39	120	287
65	КШТ.25.65.xx Y/Y Н штока Z мм	127	76	370	65	57	32	39	130	297
80	КШТ.25.80.xx Y/Y Н штока Z мм	152	89	390	90	76	32	39	158	385
100	КШТ.25.100.xx Y/Y Н штока Z мм	178	108	390	90	76	32	39	221	450
125	КШТ.25.125.xx Y/Y Н штока Z мм	219	133	390	125	76	32	39	245	500

Примечание. xx в обозначении крана соответствует условному давлению, YY – типу присоединения, Z – длине штока. Высота штока шарового крана изготавливается по заказу. Пример маркировки кранов для газового применения с удлинением штока – КШТ.31.20.xx Y/Y Н штока Z мм (31 – изоляция весьма усиленного типа).

*Возможна высота штока до 5000 мм (по запросу).

Стальные шаровые краны БИВАЛ®

DN 150-300 мм, PN 2,5 МПа

с функцией удлинения штока и редуктором, полный проход

Применение

Для использования в системах теплоснабжения (преимущественно для бесканальной прокладки трубопроводов в ППУ изоляции) и в промышленности. Разъемная конструкция позволяет изменить высоту штока крана, не прибегая к его замене или демонтажу из системы.

Установка

Кран устанавливается на трубопроводе в любом положении в местах, доступных для эксплуатации. Не требует технического обслуживания.

Спецификация материалов

Корпус крана	Углеродистая сталь
Шар	Нержавеющая сталь
Седло шара и сальник	Фторопласт с добавлением 20 % углерода
Уплотнительные кольца	EPDM, Viton (для КШТ) Нитрил NBR, Viton (для КШТ)

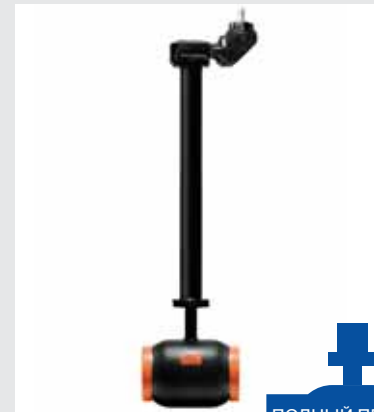

КШТ Серия 25, DN 150-300, PN 2,5 МПа

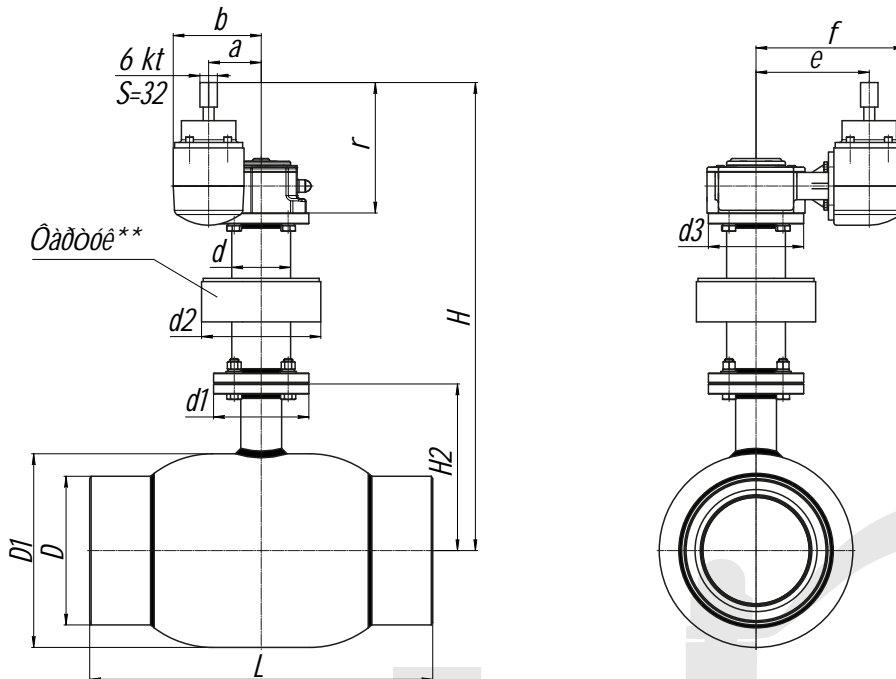

DN, (мм)	Маркировка	Редуктор	Размеры, (мм)													
			D1	D	L	H2	d	d1	d2	d3	r	a	b	e	f	H* мин.
150	КШТ.25.150.xxY/Y Н штока Z мм	Q 1500-AG	273	150	390	289	89	150	127	150	223	84	147	196	261	720
200	КШТ.25.200.xxY/Y Н штока Z мм	Q 2000-AG	377	210	600	306	108	175	219	175	239,5	96,5	160	208	273	860
250	КШТ.25.250.xxY/Y Н штока Z мм	Q 6500-AG	457	273	730	336,5	108	210	219	210	212,5	137,5	222	235	290	960
300	КШТ.25.300.xxY/Y Н штока Z мм	Q 6500-AG	530	325	980	395,5	149	300	273	300	212,5	137,5	221,5	235	288	948,5

Примечание. xx в обозначении крана соответствует условному давлению, YY – типу присоединения, Z – длине штока. Высота штока шарового крана изготавливается по заказу.

По запросу краны могут поставляться с Т-образной рукояткой (производство «АДЛ Продакшн»).

*Возможна высота штока до 5000 мм (по запросу).

**Возможна поставка с наличием фартука и без.



Компания оставляет за собой право вносить конструктивные изменения

АДЛ — производство и поставки промышленного оборудования

Тел.: (495) 937 8968 Факс: (495) 933 8501/02 info@adl.ru www.adl.ru интернет-магазин: www.valve.ru

Стальные шаровые краны БИВАЛ®

DN 350-1200 мм, PN 2,5 МПа

с функцией удлинения штока и редуктором, полный проход

Применение

Для использования в системах теплоснабжения (преимущественно для бесканальной прокладки трубопроводов в ППУ изоляции) и в промышленности. Разъемная конструкция позволяет изменить высоту штока крана, не прибегая к его замене или демонтажу из системы.

Установка

Кран устанавливается на трубопроводе в любом положении в местах, доступных для эксплуатации. Не требует технического обслуживания.

Спецификация материалов

Корпус крана	Углеродистая сталь
Шар	Углеродистая сталь с покрытием Ni-Cr
Седло шара и сальник	Углеродистая сталь с покрытием Ni-Cr, Viton, Nylon, Графит
Уплотнительные кольца	Графит+EPDM

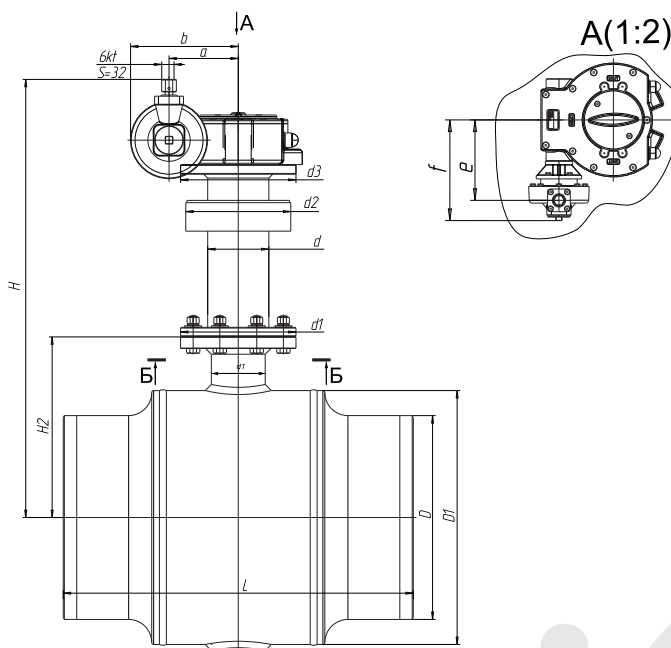

DN, (мм)	Маркировка	Редуктор	Размеры, (мм)													
			D1	D	L	H2	d	d1	d2**	d3	r	a	b	e	f	H* мин.
350	КШТ.24.350.xxY/Y Н штока Z мм	Q 6500-AG	565	426	762	375	159	300	273	300	212,5	137,5	221,5	235	288	928
400	КШТ.24.400.xxY/Y Н штока Z мм	Q 6500-AG	645	530	838	425	159	300	273	300	212,5	137,5	221,5	235	288	978
500	КШТ.24.500.xxY/Y Н штока Z мм	Q 12000-AG	802	630	991	500	159	300	273	300	221,5	180	264	266	310	1094
600	КШТ.24.600.xxY/Y Н штока Z мм	Q 24000-AG	965	630	1143	580	219	350	273	350	243	252,5	335	452	505	1250
700	КШТ.24.700.xxY/Y Н штока Z мм	Q 24000-AG	1110	720	1346	693	273	415	-	415	243	252,5	335	452	505	1360
800	КШТ.24.800.xxY/Y Н штока Z мм	Q 32000-AG	1270	820	1524	785	273	415	-	415	255	252,5	335	420	472,5	1566
900	КШТ.24.900.xxY/Y Н штока Z мм	Q 50000-AG	1424	920	1727	841	325	475	-	475	342	291,5	424,75	514,5	596,5	1712
1000	КШТ.24.1000.xxY/Y Н штока Z мм	Q 70000-AG	1577	1020	1780	918	325	475	-	475	342	291,5	424,75	514,5	596,5	2024

Примечание. DN 1200 мм — по запросу.

xx в обозначении крана соответствует условному давлению, YY – типу присоединения, Z – длине штока.

Высота штока шарового крана изготавливается по заказу.

Возможна поставка с наличием фартука и без.

По запросу краны могут поставляться с Т-образной рукояткой (производство «АДЛ Продакшн»).

*Возможна высота штока до 5000 мм (по запросу).

**По согласованию с заказчиком.

Стальные шаровые краны БИВАЛ®**DN 100-1200 мм**

с механическим редуктором

Применение

Для управления шаровым краном БИВАЛ® при больших усилиях открытия/закрытия крана, а также в случаях когда необходимо добиться компактности устанавливаемого оборудования.

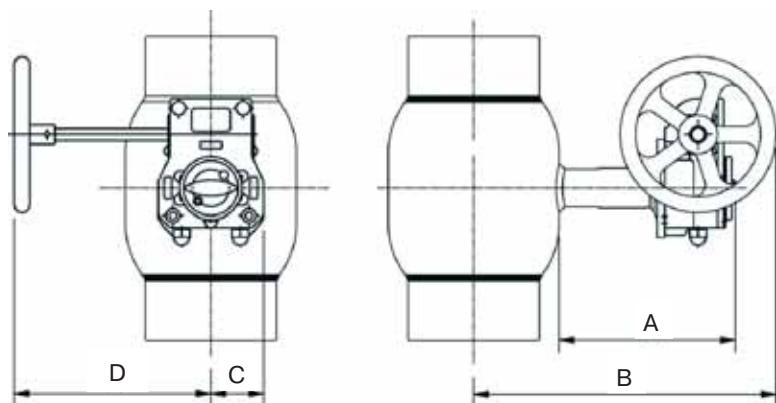
**Основные технические характеристики (стандартный проход)**

DN, (мм)	Тип редуктора	Масса редуктора*, (кг)	Размеры, (мм)				Диаметр штурвала
			A	B	C	D	
125	Q-400-S	3,87	206,75	341,75	56	185	160
150	Q-800-S	7,68	225,5	417,5	67,5	270,5	250
200	Q-800-S	7,68	245,5	461,5	67,5	270,5	250
250	Q-2000-S	16,3	224	601,8	90	340	500
300	Q-2000-S	16,3	228	636,4	90	340	500
350	Q-4000-S	31,5	300	749,5	141	408	500
400	Q-6500-S	37,5	265,6	686	141	440	500
500	Q-12000-S	56,7	274,5	791	188	471	500
600	Q-24000-S	192	362,1	915	255	583	500

Основные технические характеристики (полный проход)

DN, (мм)	Тип редуктора	Масса редуктора*, (кг)	Размеры, (мм)				Диаметр штурвала	
			A	B	C	D		
100	Q-400-S	3,87	206,75	341,75	56	185	160	
125	Q-800-S	7,68	225,5	417,5	67,5	270,5	250	
150	Q-800-S	7,68	245,5	461,5	67,5	270,5	250	
200	Q-2000-S	16,3	224	601,8	90	340	500	
250	Q-2000-S	16,3	228	636,4	90	340	500	
300	Q-4000-S	31,5	300	749,5	141	408	500	
350	Q-6500-S	37,5	224,5	702,5	141	473	500	
400	Q-6500-S	37,5	231,5	749,5	141	473	500	
500	Q-12000-S	56,7	261	857,5	188	504	500	
600	Q-24000-S	167	281	496	255	700	600	
700	Q-24000-S	167	294	509	255	700	600	
800	Q-32000-S	167	294	509	255	700	600	
900	Q-50000-S	352	376	538	306	700	600	
1000	Q-70000-S	352	379	541	306	700	600	
1200			по запросу					

Примечание. *Масса редуктора без штурвала.



Компания оставляет за собой право вносить конструктивные изменения

АДЛ — производство и поставки промышленного оборудования

Тел.: (495) 937 8968 Факс: (495) 933 8501/02 info@adl.ru www.adl.ru интернет-магазин: www.valve.ru

Стальные шаровые краны БИВАЛ®**DN 65-200 мм**

с электроприводами серии SG

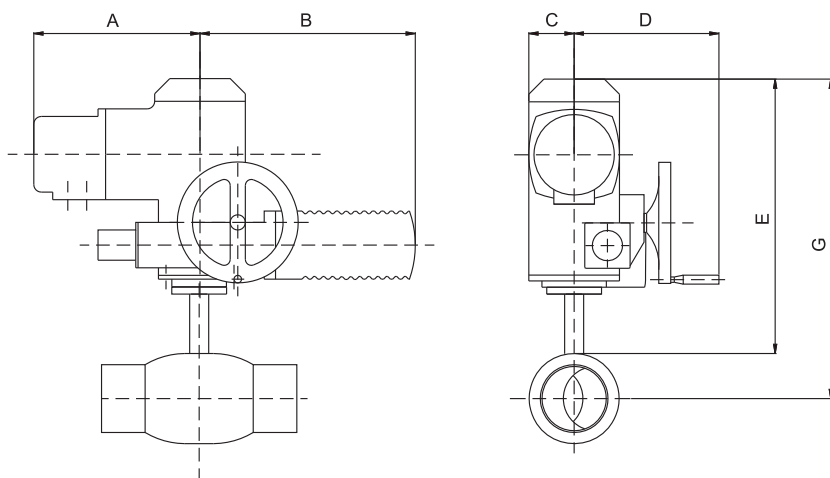
**Основные параметры (стандартный проход)**

DN*, (мм)	Привод	Размеры, (мм)							Масса, (кг)	
		A	B		C	D	E	G	Ф/Ф	с/с
			220 B	380 B						
65	SG05.1	195	369	291	58	191	341	405	29	23,5
80	SG05.1	195	369	291	58	191	341	405	32	25
100	SG07.1	195	369	291	58	191	356	432	36,3	30,7
125	SG07.1	195	369	291	58	191	406	495	45,3	36,3
150	SG10.1	205	378	300	75	216	426	536	64,9	51,9
200	SG12.1	205	378	300	75	233	400	534	101	71

Основные параметры (полный проход)

DN*, (мм)	Привод	Размеры, (мм)							Масса, (кг)	
		A	B		C	D	E	G	Ф/Ф	с/с
			220 B	380 B						
65	SG05.1	195	369	291	58	191	341	405	32	25
80	SG05.1	195	369	291	58	191	356	432	36,3	30,7
100	SG07.1	195	369	291	58	191	406	495	45,3	36,3
125	SG07.1	205	378	300	75	216	426	536	64,9	51,9
150	SG10.1	205	378	300	75	233	400	534	101	71
200	SG12.1	417	-	197	339	376,8	165	349	175	137

Примечание. *Исполнение шаровых кранов DN 40, 50 с приводом уточняйте у инженеров АДЛ.

Стальные шаровые краны БИВАЛ®**DN 250-600 мм**

с электроприводами серий SA в комбинации с червячными редукторами серии GS

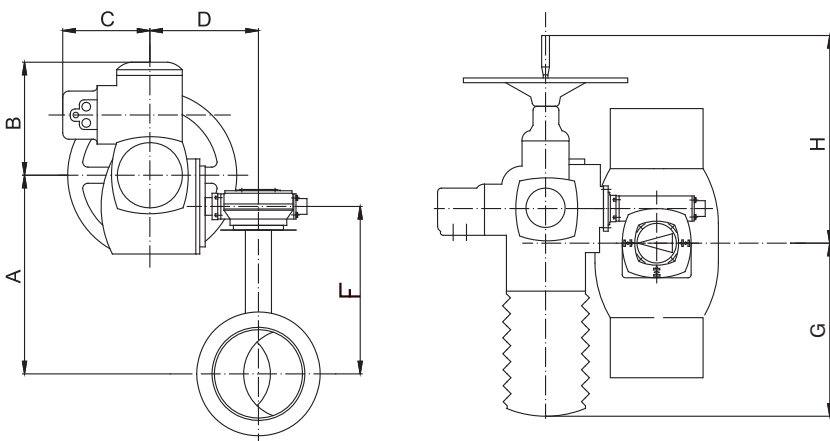
**Основные параметры (стандартный проход)**

DN, (мм)	Привод	Размеры, (мм)							Масса, (кг)	
		A	B	C	D	F	G	H	Ф/Ф	с/с
250	SA07.6/GS100.3/VZ4.3	417	197	195	339	376,8	165	349	175	137
300	SA07.6/GS125.3/VZ4.3	472,1	197	195	344	432,1	140	374	256	213
350	SA07.6/GS125.3/VZ4.3	551	197	195	344	470	140	374	424	300
400	SA07.6/GS125.3/VZ4.3	532	197	195	344	492	140	374	654	432
500	SA07.6/GS160.3/GZ160.3	610	197	195	420	560	105	409	1045	732
600	SA10.2/GS160.3/GZ160.3	775	198	210	356	735	265	249	2217,4	1197,4

Основные параметры (полный проход)

DN, (мм)	Привод	Размеры, (мм)							Масса, (кг)	
		A	B	C	D	F	G	H	Ф/Ф	с/с
250	SA07.6/GS100.3/VZ4.3	472,1	197	195	344	432,1	140	374	256	213
300	SA07.6/GS125.3/VZ4.3	551	197	195	344	470	140	374	424	300
350	SA10.2/GS125.3/VZ4.3	600	198	210	334	549	389	158	941	805
400	SA10.2/GS125.3/VZ4.3	662	198	210	334	611	389	158	1223	1015
500	SA10.2/GS160.3/GZ160.3	788	198	210	426	737	414	123	2070	1810
600	SA10.2/GS200.3/GZ200.3	741	198	210	550	690	454	83	3380	2995
700	SA10.2/GS200.3/GZ200.3	826	198	210	550	775	454	83	–	4395
800	SA14.2/GS250.3/GZ250.3	950	219	226	631	880	586	139	–	6158
900	SA14.2/GS250.3/GZ250.3	1035	219	226	631	965	586	139	–	8358
1000	SA10.2/GS315/GZ30.1	1101	198	210	746	1050	569	26*	–	11655
1200	SA14.2/GS400/GZ35.1	1375	219	226	872	1305	736	11*	–	18150

Примечание. Подробную информацию об электроприводах вы можете найти в каталоге «Сервоприводы для трубопроводной арматуры».

Характеристики электроприводов для шаровых кранов БИВАЛ®

Тип привода	Питание, (В)	Мощность двигателя, (кВт)	Номинальный ток, (А)	Максимальный ток, (А)	Пусковой ток, (А)	Время поворота на 90°, (с)
SG 05.1 220 В	220 В	0,115	1,5	3	3	5,6-45
SG 05.1 380 В	380 В	0,08	0,55	0,6	0,9	11
SG 07.1 220 В	220 В	0,115	1,5	3	3	11-90
SG 07.1 380 В	380 В	0,09	0,5	6	1,4	16
SG 10.1 220 В	220 В	0,23	2	4	4	11-90
SG 10.1 380 В	380 В	0,16	0,6	0,8	1,7	22
SG 12.1 220 В	220 В	0,23	2	4	4	22-180
SG 12.1 380 В	380 В	0,16	0,6	0,9	1,7	32
SA 07.6/GS 100.3/VZ4.3, 380 В	380 В	0,20	1,7	2,1	4,8	69
SA 07.6/GS 125.3/VZ4.3, 380 В	380 В	0,20	1,7	2,0	4,8	98
SA 07.6/GS 160.3/GZ 160.3, 380 В	380 В	0,20	1,7	2,1	4,8	147

Примечание. Указанные характеристики электроприводов являются стандартными.
По запросу возможны другие исполнения.



Компания оставляет за собой право вносить конструктивные изменения

АДЛ — производство и поставки промышленного оборудования

Тел.: (495) 937 8968 Факс: (495) 933 8501/02 info@adl.ru www.adl.ru интернет-магазин: www.valve.ru

Возможные типы управления

Специальный ISO фланец для присоединения приводов на краны

Применение:

Для монтажа механического редуктора, электропривода или другого исполнительного механизма на краны.

Основные технические характеристики

DN, (мм)	DN _{полн. проход*} (мм)	ISO фланец	Размеры, (мм)						
			D	D1	H	h	l	k	d1
40-50	32-40	F05	65	38	28	15	35	50	7
65-80	50-65	F05	65	47	33	20	35	50	7
100	80	F07	90	57	35	20	55	70	9

Присоединительный ISO фланец ISO 5211, DN 100-600, PN 1,0 МПа

DN, (мм)	Тип фланца	Размеры, (мм)					ксо*
		D1	D2	D3	D4		
125	F07	90	55	70	9	4	
150	F10	125	70	102	11	4	
200	F12	150	85	125	13	4	
250	F14	175	100	140	17	4	
300	F16	210	130	165	21	4	
350	F16	210	130	165	21	4	
400	F16	210	130	165	21	4	
500	F25	300	200	254	17	8	
600	F30	350	230	298	21	8	

DN _{полн. проход*} (мм)	Тип фланца	Размеры, (мм)					ксо*
		D1	D2	D3	D4		
100	F07	90	55	70	9	4	
125	F10	125	70	102	11	4	
150	F12	150	85	125	13	4	
200	F14	175	100	140	17	4	
250	F16	210	130	165	21	4	
300	F16	210	130	165	21	4	
350	F25	300	200	254	17	8	
400	F25	300	200	254	17	8	
500	F25	300	200	254	17	8	
600	F30	350	230	298	21	8	
700	F35	415	260	356	32	8	
800	F35	415	260	356	32	8	
900	F40	475	300	406	38	8	
1000	F40	475	300	406	38	8	
1200	F48	560	370	483	38	12	

Примечание. *Количество сквозных отверстий (ксо).

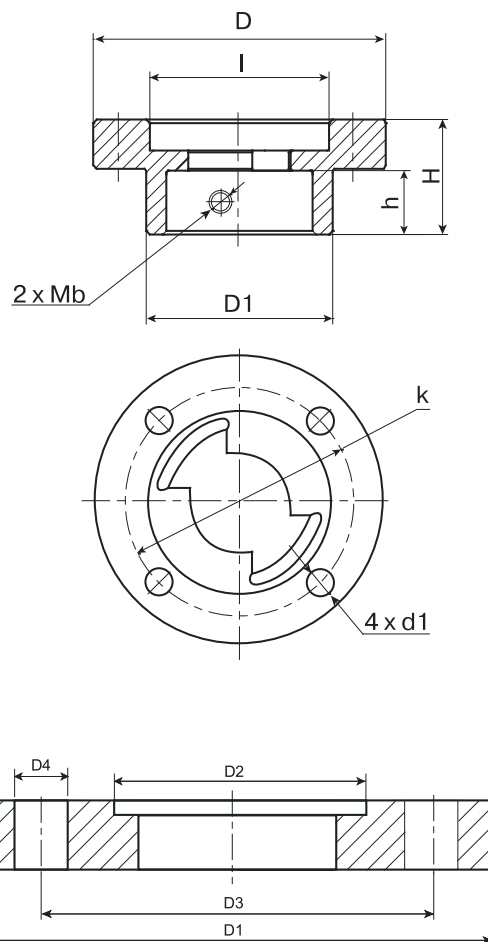

Возможные типы исполнительных механизмов для стальных шаровых кранов БИВАЛ®

DN, (мм)	DN _{полн. проход*} (мм)	Тип исполнительного механизма		
		Рукоятка	Ручной редуктор	Электропривод, пневмопривод
15-32*	15-25*	+	-	-
40-100**	32-80**	+	-	+**
125-200***	100-150***	+	+	+
250-300***	200-250***	-	+	+
350-600***	300-1200***	-	+	+

Примечание. *Краны DN 15-150 по умолчанию комплектуются рукояткой.

** При доукомплектации крана спец. присоединительным ISO фланцем.

*** Начиная с размера DN 200 и выше при заказе обязателен выбор типа исполнительного механизма. Если требуется электропривод, то обязательно указание напряжения питания и класса защиты.

Описание материалов БИВАЛ® (стандартный проход) DN 15-600 мм

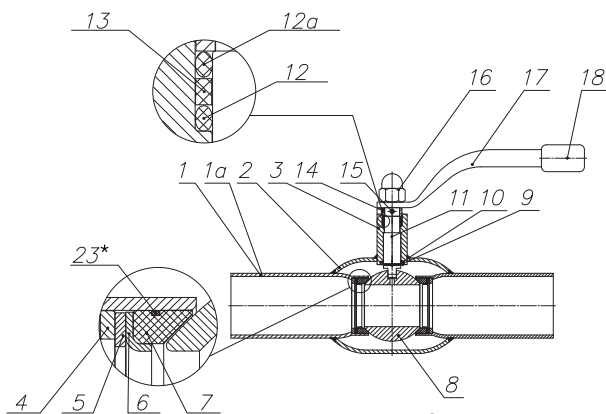

DN 15-50

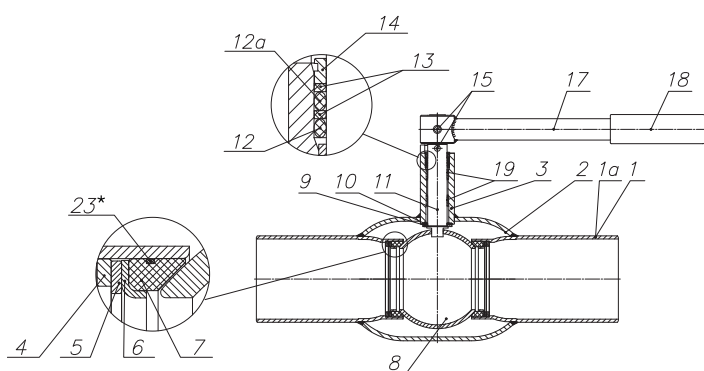

DN 65-100

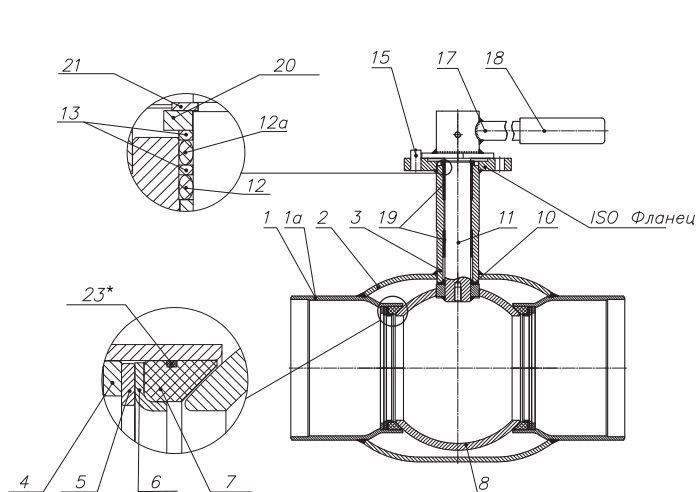

DN 125-300

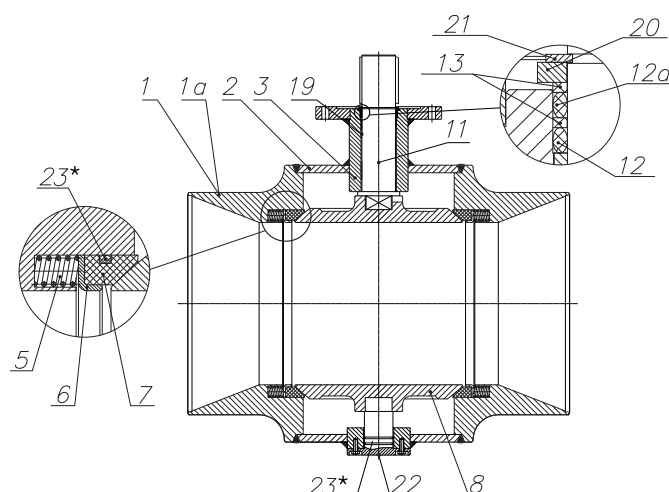

DN 350-600

Спецификация

№ п/п	Наименование части крана	Материал	№ п/п	Наименование части крана	Материал
1	Патрубки под приварку	Углеродистая сталь	12а	Кольцевое уплотнение	Нитрил NBR*, EPDM
1а	Фланец	Углеродистая сталь	13	Прокладка для кольца	Фторопласт
2	Корпус	Углеродистая сталь	14	Кольцо прокладочное	Нержавеющая сталь
3	Корпус штока	Углеродистая сталь	15	Штифт	Углеродистая сталь
4	Кольцо горловое	Углеродистая сталь	16	Гайка колпачковая	Углеродистая сталь
5	Пружина тарельчатая/ пружина сжатия	Углеродистая сталь	17	Рукоятка	Углеродистая сталь
6	Кольцо опорное	Нержавеющая сталь	18	Ухватка	Полипропилен
7	Уплотнение седловое	Фторопласт	19	Подшипник скольжения	Нержавеющая сталь с фторопластовым покрытием
8	Шар	Нержавеющая сталь	20	Крышка штока	Углеродистая сталь
9	Шайба штока	Нержавеющая сталь	21	Кольцо стопорное	Углеродистая сталь
10	Шайба фрикционная	Фторопласт	22	Цапфа в сборе	Нержавеющая сталь
11	Шток	Нержавеющая сталь	23*	Кольцевое уплотнение	Нитрил NBR (Фторосиликон FVMQ в хладостойком исполнении)
12	Кольцевое уплотнение	Viton (Фторосиликон FVMQ в хладостойком исполнении)			

* – только для кранов на газоснабжение

Описание материалов БИВАЛ® (полный проход)

DN 15-300 мм

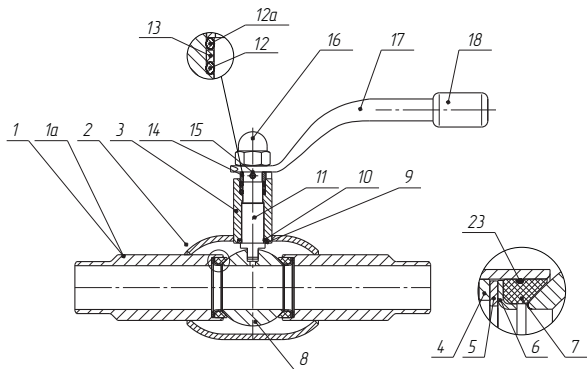

DN 15-50

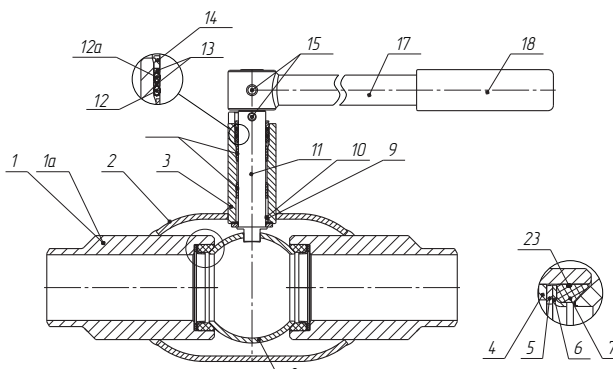

DN 65-100

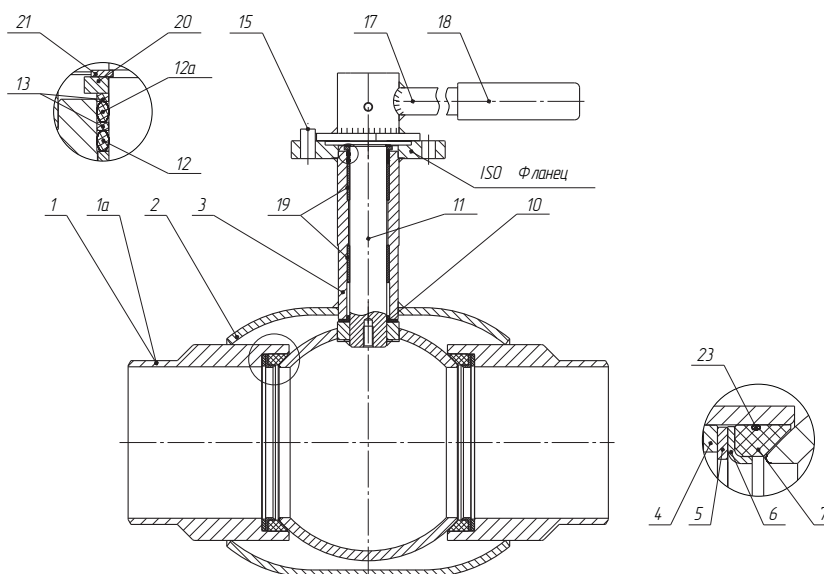

DN 125-300

Спецификация

№ п/п	Наименование части крана	Материал	№ п/п	Наименование части крана	Материал
1	Патрубки под приварку	Углеродистая сталь	12а	Кольцевое уплотнение	EPDM (Фторосиликон FVMQ в хладостойком исполнении)
1а	Фланец	Углеродистая сталь	13	Прокладка для кольца	Фторопласт
2	Корпус	Углеродистая сталь	14	Кольцо прокладочное	Нержавеющая сталь
3	Корпус штока	Углеродистая сталь	15	Штифт	Углеродистая сталь
4	Кольцо горловое	Углеродистая сталь	16	Гайка колпачковая	Углеродистая сталь
5	Пружина тарельчатая/ пружина сжатия	Углеродистая сталь	17	Рукоятка	Углеродистая сталь
6	Кольцо опорное	Нержавеющая сталь	18	Ухватка	Полипропилен
7	Уплотнение седловое	Фторопласт	19	Подшипник скольжения	Нержавеющая сталь с фторопластовым покрытием
8	Шар	Нержавеющая сталь	20	Крышка штока	Углеродистая сталь
9	Шайба штока	Нержавеющая сталь	21	Кольцо стопорное	Углеродистая сталь
10	Шайба фрикционная	Фторопласт	22	Цапфа в сборе	Нержавеющая сталь
11	Шток	Нержавеющая сталь	23*	Кольцевое уплотнение	Нитрил NBR (Фторосиликон FVMQ в хладостойком исполнении)
12	Кольцевое уплотнение	Viton (Фторосиликон FVMQ в хладостойком исполнении)			

* – только для кранов на газоснабжение

Особенности конструкции полнопроходных шаровых кранов БИВАЛ®, DN 350-1200 мм

1) Оптимальные значения моментов открытия-закрытия шарового крана

Подшипники штока, уплотнения по штоку и шару сделаны из самосмазывающихся материалов, обладающих низкими коэффициентами трения, что обеспечивает невысокий момент открытия-закрытия крана в течение всего срока службы.

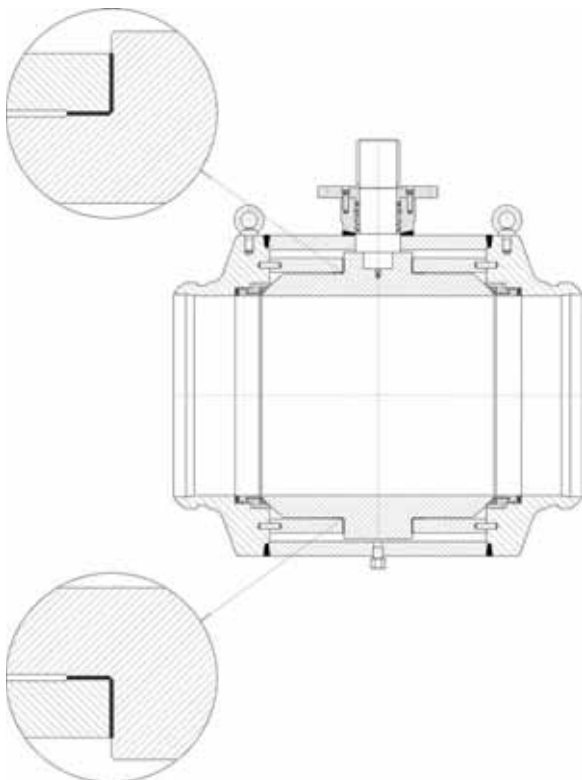

2) Уплотнение по шару с системой двойного поджима

Герметичность по шару в обоих направлениях обеспечивается металлическим уплотнением и о-образным полимерным кольцом.

При низком давлении уплотнения поджимаются к шару пружинами, при повышении давления — дополнительно давлением рабочей среды.

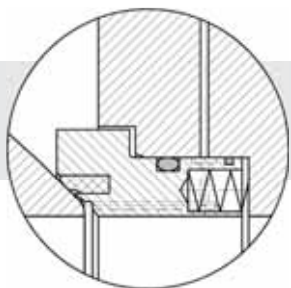

3) Огнестойкое исполнение шарового крана

В случае экстренных ситуаций, когда седловое уплотнение и/или о-образные кольца штока повреждены или разрушены, впрыск уплотняющей смазки позволяет ликвидировать протечки по штоку и шару до момента устранения неисправностей.

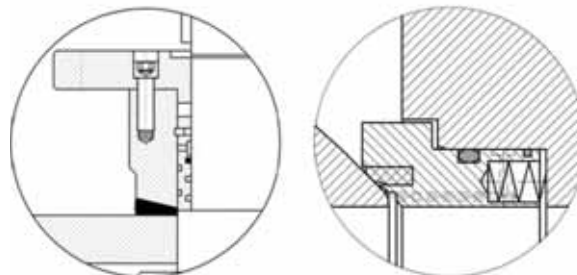

4) Система аварийного ввода уплотнителя в узел штока и седлового уплотнения

В случае экстренных ситуаций, когда седловое уплотнение и/или о-образные кольца штока повреждены или разрушены, впрыск уплотняющей смазки позволяет ликвидировать протечки по штоку и шару до момента устранения неисправностей.

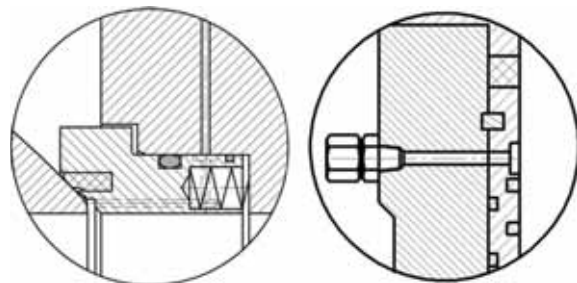

5) Антистатическая конструкция шарового крана

Особая конструкция обеспечивает электрическую проводимость между шаром, штоком и корпусом, тем самым предотвращая возможность искрообразования во время открытия-закрытия крана.

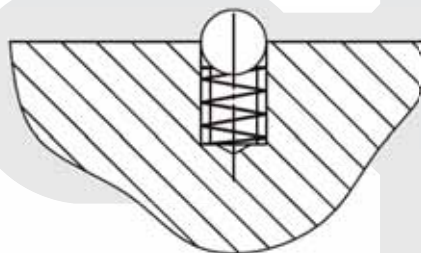

Особенности конструкции полнопроходных шаровых кранов БИВАЛ®, DN 350-1200 мм

6) Сброс избыточного давления

Данное исполнение седловых уплотнений является опциональным и оговаривается при заказе. Эта конструкция автоматически сбрасывает избыточное давление в трубопровод, тем самым предохраняя кран от повреждений и исключая протечку рабочей среды в атмосферу.

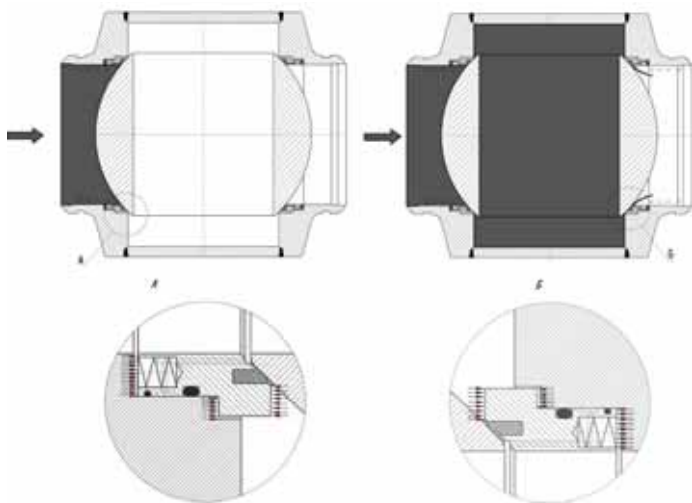

7) DBB (double block and bleed) система двойной блокировки и сброса давления

Наличие на корпусе крана дренажных и продувочных пробок позволяет осуществлять дренаж и продувку как в открытом, так и в закрытом положении крана, непрерывно проверять состояние седловых уплотнений. По запросу на месте дренажной пробки может быть установлен спускной клапан либо манометр.

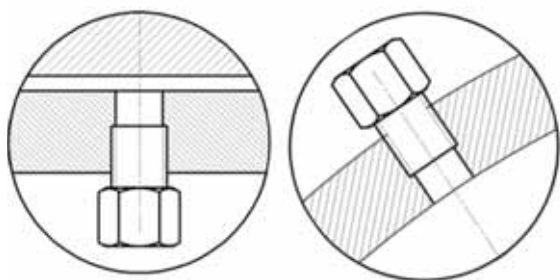

8) Возможность выбора материала седлового уплотнения (полимерная вставка)

Исполнение седловых уплотнений может быть изменено в зависимости от условий эксплуатации крана и оговаривается при заказе.

9) Система дублирования седловых уплотнений (по запросу)

Конструкция седловых уплотнений позволяет при протечке по входному уплотнению сохранять герметичность шарового крана в целом. Если рабочая среда проникает в полость шарового крана, то создаваемое ею давление дополнительно прижимает выходное уплотнение к шару.

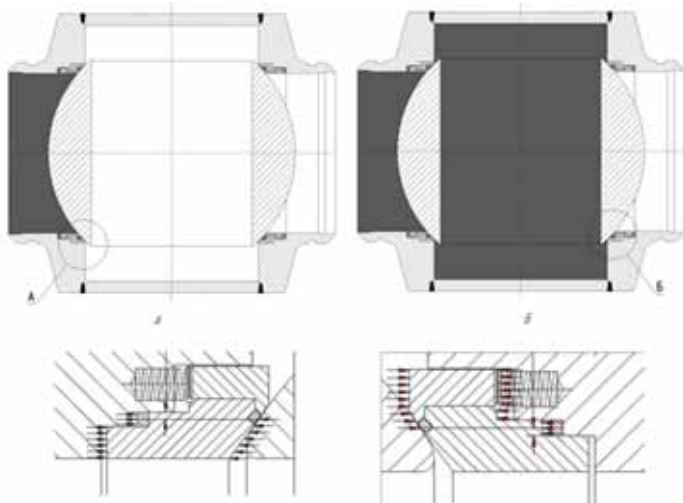

10) Шток с защитой от “выброса” и с заменяемыми уплотнениями

Защита от выброса штока обеспечивается его конструкцией: диаметр нижней части штока больше диаметра его верхней части.

Уплотнение штока состоит из двух о-образных колец и одного графитового, запираемого верхним присоединительным фланцем. Уплотнение штока можно заменить, когда кран находится в системе в положении закрыто.

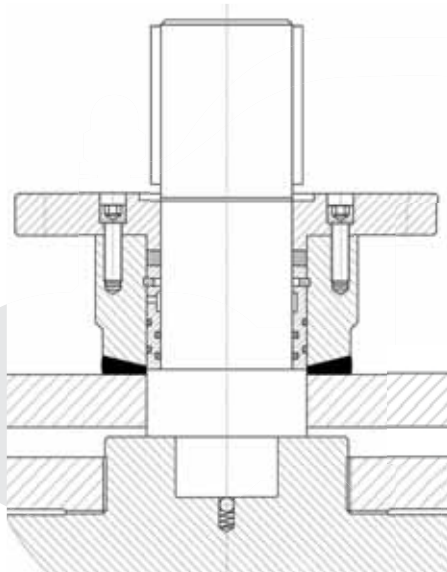

Описание материалов БИВАЛ® (полный проход)

DN 350-1200 мм

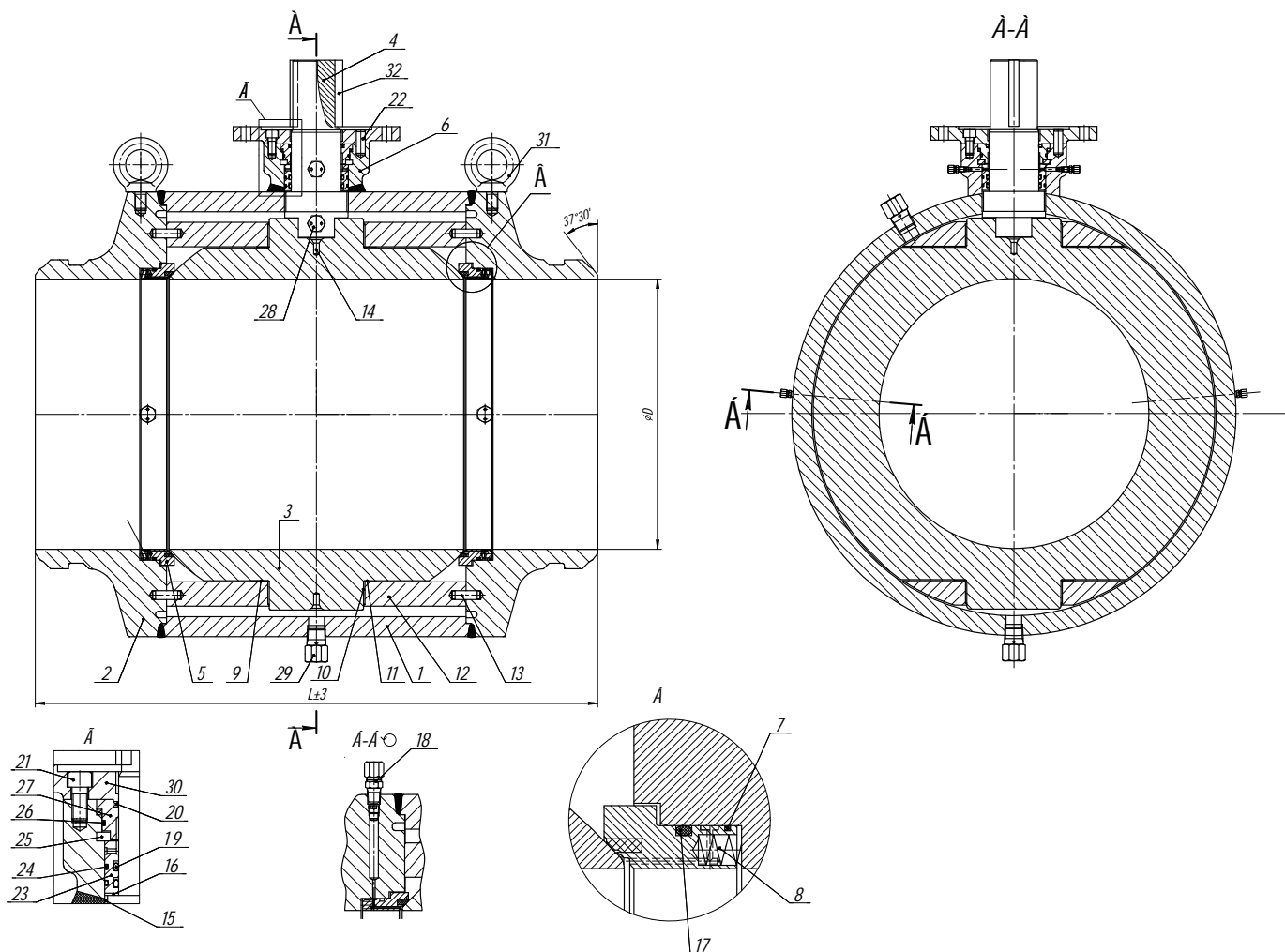

DN 350-1200

Спецификация

№ п/п	Наименование части крана	Материал	№ п/п	Наименование части крана	Материал
1	Корпус	Углеродистая сталь	17	Кольцо	EPDM
2	Патрубок	Углеродистая сталь	18	Штуцер	Углеродистая сталь
3	Шар	Углеродистая сталь +Cr	19	Кольцо	EPDM
4	Шток	Нержавеющая сталь	20	Термостойкое кольцо	Graphite
5	Уплотнение седловое в сборе	Углеродистая сталь +Cr +вставка DEVLON® V-API	21	Винт	Инструментальная сталь
6	Корпус штока	Углеродистая сталь	22	Штифт	Инструментальная сталь
7	Термостойкое кольцо	Graphite	23	Кольцо уплотнительное	Углеродистая сталь
8	Пружина	Пружинная сталь	24	Кольцо	EPDM
9	Подшипник	Нержавеющая сталь с фторопластовым покрытием	25	Кольцо пружинное	Пружинная сталь
10	Подшипник	Нержавеющая сталь с фторопластовым покрытием	26	Кольцо	EPDM
11	Подкладка регулирующая	Нержавеющая сталь+PTFE	27	Втулка	Углеродистая сталь+Ni
12	Пластина опорная	Углеродистая сталь	28	Продувочный клапан	Инструментальная сталь
13	Штифт	Инструментальная сталь	29	Дренажный клапан	Инструментальная сталь
14	Антистатический узел	-	30	Фланец	Углеродистая сталь
15	Подшипник	Нержавеющая сталь с фторопластовым покрытием	31	Рым болт	Углеродистая сталь
16	Подшипник	Нержавеющая сталь с фторопластовым покрытием	32	Шпонка	Инструментальная сталь



Компания оставляет за собой право вносить конструктивные изменения

АДЛ — производство и поставки промышленного оборудования

Тел.: (495) 937 8968 Факс: (495) 933 8501/02 info@adl.ru www.adl.ru интернет-магазин: www.valve.ru

Усилие, необходимое для закрытия крана

DN	Параметры		
	Kv	Крутящий момент на штоке, (Нм)*	Крутящий момент на штоке (полный проход), (Нм)*
15	6	<5	<5
20	14	<5	7,5
25	26	7,5	11
32	43	11	23
40	64	23	40
50	100	40	50
65	160	50	105
80	280	105	160
100	450	160	200
125	690	200	490
150	1 100	490	720
200	1 500	720	1 755
250	2 770	1 755	2 145
300	4 620	2 145	2 405
350	7 250	2 405	3 100
400	10 540	2 686	4 200
500	11 780	4 290	7 150
600	81 500	6 000	11 500
700	10 9000	–	17 000
800	14 9500	–	24 000
900	18 7000	–	34 000
1000	23 9000	–	45 000
1200	33 8000	–	75 000

Примечание. *Помещенные здесь значения усилия, необходимого для закрытия крана, — это ориентировочные значения, полученные в результате измерений для новых шаровых кранов. Данная характеристика подразумевается как момент отрыва для шаровых кранов, которые закрыты и находятся в таком положении непродолжительное время. После долгого периода простоя данные значения могут быть увеличены примерно в 1,5 раза.

Стальные шаровые краны БИВАЛ®. Установка и эксплуатация

Меры безопасности при установке и работе крана

1. К установке в трубопровод и обслуживанию крана допускается только квалифицированный рабочий персонал.

2. При подъеме и/или транспортировке крана с помощью механических подъемных средств запрещается осуществлять закрепление и/или захват за рукоятку, штурвал редуктора, части электро- или пневмопривода. Допускается при монтаже осуществлять захват крана за корпус штока (для кранов DN до 200 мм), патрубки, присоединительные фланцы.

Установку и монтаж кранов надземной эксплуатации DN свыше 200 мм необходимо производить с использованием установленных на корпусе кранов проушин и соблюдением действующих правил по осуществлению грузоподъемных работ. Для кранов свыше DN 200 захват за корпус штока не допускается.

3. Недопустимо использование кранов шаровых стальных БИВАЛ® в качестве регулирующей арматуры.

4. Краны шаровые стальные БИВАЛ® допускаются к эксплуатации на параметры среды, не превышающие указанных в данном каталоге и эксплуатационной документации. Не допускается применение кранов шаровых БИВАЛ® для пара.

Руководство по установке и монтажу

1. Убедитесь, что кран шаровой находится в открытом состоянии. При монтаже кран стальной шаровой БИВАЛ® должен быть в положении «Полностью открыт».

2. Убедитесь, что внутри крана шарового нет посторонних предметов и загрязнений, которые могли появиться в процессе транспортировки и/или хранения.

3. Краны шаровые стальные БИВАЛ® приварные предназначены для установки в трубопровод при помощи дуговой или газовой сварки в соответствии с правилами и нормами промышленной безопасности, в частности ПБ 12-529-03. Для обеспечения качества сварного шва рекомендуется зачистить концы трубопровода от загрязнений и ржавчины.

4. При сварке следует избегать перегрева корпуса крана шарового. При необходимости для охлаждения корпуса крана шарового используйте влажную ткань. Приваренный кран шаровой запрещается открывать или закрывать до полного остывания.

5. Недопустимо уменьшение строительной длины крана шарового приварного, т.к. эта длина специально рассчитана во избежание перегрева уплотнения шара при установке крана в трубопровод.

6. При монтаже крана шарового резьбового необходимо произвести осмотр поверхности резьбы крана и ответной части трубопровода. На резьбе не должно быть забоин, вмятин и заусенцев, пре-

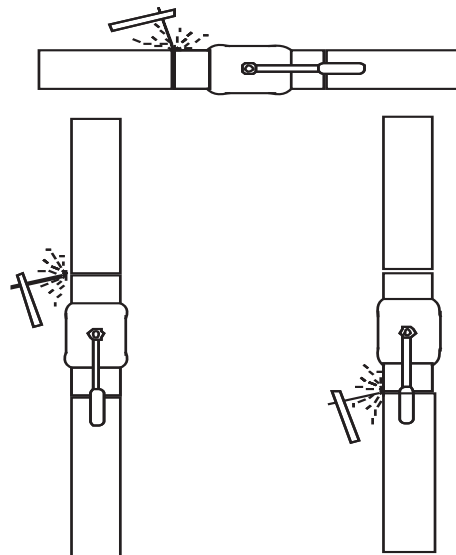
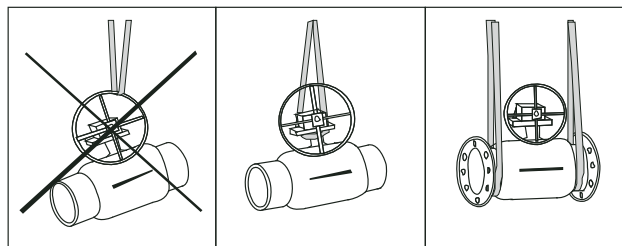

пятствующих навинчиванию крана шарового. При навинчивании крана шарового недопустимо использование нестандартного инструмента.

7. При монтаже крана шарового фланцевого необходимо произвести осмотр уплотнительных поверхностей фланцев. На них не должно быть забоин, раковин, заусенцев, а также других дефектов поверхностей. Затяжка болтов на фланцевых соединениях должна быть равномерной по всему периметру.

8. На кран шаровой нанесен слой защитного лакокрасочного покрытия для предотвращения воздействия влаги извне. Нанесение повторного покрытия на шаровой кран после монтажа не требуется.

9. При установке крана шарового в помещениях с высокой влажностью, вне сооружений, или на подземные коммуникации корпус крана и шток должны быть надежно изолированы от воздействия внешней среды во избежание коррозии наружной поверхности штока.

10. Установка крана шарового стального в технологическую линию должна производиться в соответствии с требованиями проекта заказчика и учетом норм, правил и стандартов промышленной безопасности РФ.

11. Открытие и закрытие крана шарового следует производить плавно во избежание гидравлического удара.

Инструкция по установке механических редукторов серии Q* на шаровые краны БИВАЛ®

1.1 Перед установкой редуктора убедитесь, что головка штока шарового крана, поверхности и монтажные отверстия фланцев, ответная часть редуктора чисты и не имеют заусенцев.

1.2 Установите шаровой кран в положение «открыто». В положении «открыто» риска указателя положения на головке штока или воображаемая линия, соединяющая шпонки на головке штока, расположена по продольной оси крана.

1.3 Установите редуктор в положение «открыто» – указатель положения редуктора должен указывать на положение OPEN: «открыто» (см. рис. 1).

1.4 Установите муфту в редуктор:

1.5 Установите шаровой кран в положение, при котором шток крана расположен вертикально.

1.6 Нанесите на головку штока шарового крана небольшое количество масла или любой другой смазки для облегчения соединения.

1.7 Установите редуктор на кран таким образом, чтобы направление указателя положения в состоянии «открыто» совпадало с продольной осью крана. При установке избегайте перекосов редуктора относительно плоскости присоединительного фланца крана. Проследите, чтобы шпонка не выпала из паза на штоке крана. При необходимости нанесите любую консистентную смазку под шпонку, чтобы шпонка не выпала в момент посадки редуктора.

1.8 Закрепите с помощью болтов редуктор на ответном фланце крана. Последовательность затягивания болтов должна быть «крест-накрест» для лучшей посадки редуктора.

1.9 Проведите контрольное открытие/закрытие крана.

Примечание. *Подробную информацию по механическим редукторам можно найти в каталоге «Сервоприводы для трубопроводной арматуры».



Рис. 1

В положении «открыто» ось указателя положения должна совпадать с осью крана; в положении «закрыто» – перпендикулярна оси крана

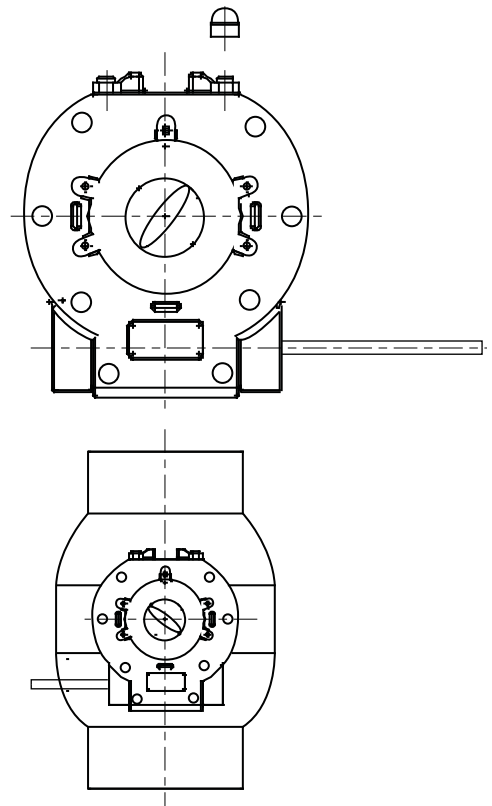

Рис. 2

Муфта для редукторов ProGear

Фланцы плоские ГОСТ 12820-80, ГОСТ 12815-80

Применение

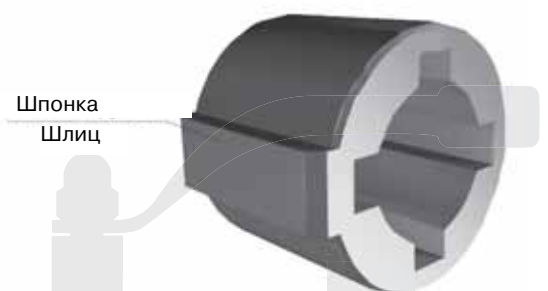
Для энергетической, химической, нефтяной, газовой и других отраслей промышленности.

Возможные исполнения

1–5, 8, 9, по ГОСТ 12815-80.

Возможные материалы

1. Углеродистая сталь (Ст 20).
2. Нержавеющая сталь (12Х18Н10Т).
3. Легированная сталь (09Г2С – морозоустойчивая).

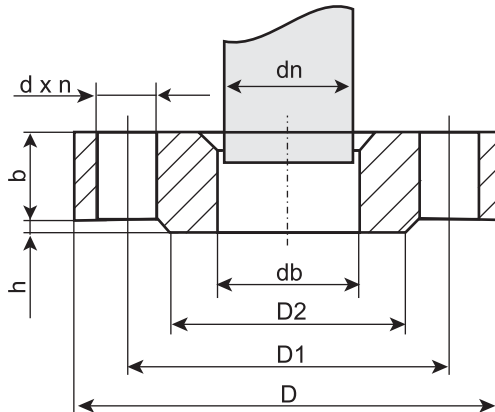
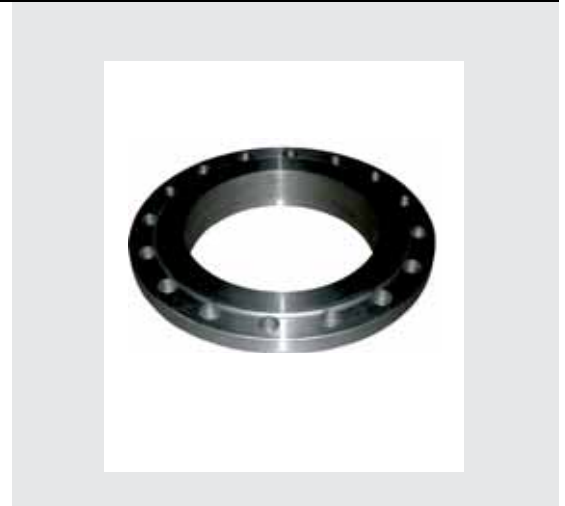

**Исполнение 1
с соединительным выступом**

Параметры фланцев, PN 1,6 МПа

DN, (мм)	Размеры, (мм)									Номинальный диаметр болтов или шпилек		Масса фланца исполнения 1, (кг)	n, (шт)	
	db	b	dn	D	D1	D2	d		h	Ряд 1	Ряд 2		Ряд 1	Ряд 2
							Ряд 1	Ряд 2						
65	78	21	76	180	145	122	18		3	M16		3,42	4	4
80	91	21	89	195	160	133	18		3	M16		3,71	8	4
100	110	23	108(А)	215	180	158	18		3	M16		4,73	8	8
	116	23	114(Б)	215	180	158	18		3	M16		4,55	8	8
125	135	25	133(А)	245	210	184	18		3	M16		6,38	8	8
	142	25	140(Б)	245	210	184	18		3	M16		6,68	8	8
150	154	25	152(А)	280	240	212	22		3	M20		8,16	8	8
	161	25	159(Б)	280	240	212	22		3	M20		7,81	8	8
	170	25	168(В)	280	240	212	22		3	M20		7,36	8	8
200	222	27	219	335	295	268	22		3	M20		10,10	12	12
250	273	28	273	405	355	320	26		3	M24		14,49	12	12
300	325	28	325	460	410	370	26		4	M24		17,78	12	12
350	377	30	377	520	470	430	26		4	M24		22,88	16	16
400	426	34	426	580	525	482	30		4	M27		31,00	16	16
500	530	44	530	710	650	585	33		4	M30		57,01	20	20
600	630	45	630	840	770	685	36	39	5	M33	M36	80,03	20	20
700	720	47	720	910	840	800	36	39	5	M33	M36	84,21	24	
800	820	49	820	1020	950	905	39		5	M36		104,41	24	
900	920	54	920	1120	1050	1005	39		5	M36		128,60	28	
1000	1020	58	1020	1255	1170	1110	42	45	5	M39	M42	179,37	28	
1200	1220	71	1220	1485	1390	1330	48	52	5	M45	M48	297,78	32	



Компания оставляет за собой право вносить конструктивные изменения

АДЛ — производство и поставки промышленного оборудования

Тел.: (495) 937 8968 Факс: (495) 933 8501/02 info@adl.ru www.adl.ru интернет-магазин: www.valve.ru

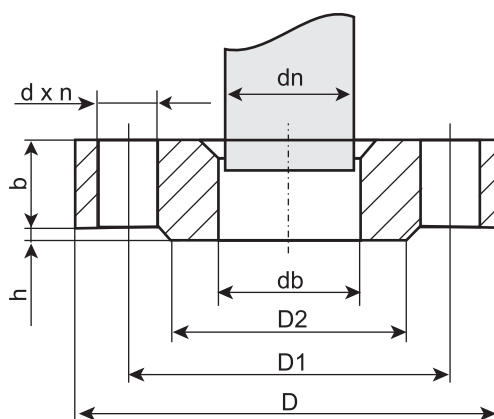
Фланцы плоские ГОСТ 12820-80, ГОСТ 12815-80

Исполнение 1
с соединительным выступом

Параметры фланцев, PN 2,5 МПа

DN, (мм)	Размеры, (мм)									Номинальный диаметр болтов или шпилек		Масса фланца исполнения 1, (кг)	n, (шт)	
	db	b	dn	D	D1	D2	d		h	Ряд 1	Ряд 2		Ряд 1	Ряд 2
							Ряд 2	Ряд 2						
15	19	14	18	95	65	47	14		2	M12			4	
20	26	16	25	105	75	58	14		2	M12			4	
25	33	16	32	115	85	68	14		2	M12			4	
32	39	18	38	135	100	78	18		2	M16			4	
40	46	19	45	145	110	88	18		3	M16			4	
50	59	21	57	160	125	102	18		3	M16			4	
65	78	21	76	180	145	122	18		3	M16			8	
80	91	23	89	195	160	133	18		3	M16			8	
100	110	25	108(А)	230	190	158	22		3	M20			8	
	116	25	114(Б)	230	190	158	22		3	M20			8	
125	135	27	133(А)	270	220	184	26		3	M24			8	
	142	27	140(Б)	270	220	184	26		3	M24			8	
150	154	27	152(А)	300	250	212	26		3	M24			8	
	161	27	159(Б)	300	250	212	26		3	M24			8	
	170	27	168(В)	300	250	212	26		3	M24			8	
200	222	29	219	360	310	278	26		3	M24			12	
250	273	31	273	425	370	335	30		3	M27			12	
300	325	32	325	485	430	390	30		4	M27			16	
350	377	38	377	550	490	450	33		4	M30			16	
400	426	40	426	610	550	505	36	33	4	M33	M30		16	
500	530	48	530	730	660	615	36	39	4	M33	M36		20	
600	630	49	630	840	770	720	39	39	5	M36			20	
700	720	55	720	960	875	820	42	45	5	M39	M42		24	
800	820	63	820	1075	990	930	48	45	5	M45	M42		24	

Разрешительная документация



Список технической документации

Отдел трубопроводной арматуры

Технические каталоги

- КТА 01.22.13 Трубопроводная арматура общепромышленного применения
 КТА 02.11.13 Трубопроводная арматура промышленного применения
 КТА 04.10.12 Сервоприводы для трубопроводной арматуры
 КТА 06.12.11 Оборудование Flamco: расширительные баки, сепараторы воздуха, воздухоотводчики, предохранительные клапаны
 КТА 07.14.13 Оборудование для пароконденсатных систем
 КТА 10.08.12 Оборудование Orbinox (Испания) для очистных сооружений, пищевой, целлюлозно-бумажной и др. областей промышленности
 КТА 14.13.13 Регулирующая арматура
 КТА 15.09.13 Стальные шаровые краны БИВАЛ®
 КТА 17.05.13 Балансировочные клапаны
 КТА 18.02.13 Автоматические установки поддержания давления ГРАНЛЕВЕЛ®
 КТА 19.03.13 Стальные шаровые краны БИВАЛ® для газораспределительных систем
 КО 01.03.13 Оборудование для химически агрессивных сред: футерованная трубопроводная арматура, насосы
 КО 02.05.13 Оборудование для систем пожаротушения

Руководства по эксплуатации

- РТА 01.01.06 Неполноповоротные электроприводы AUMA NORM серии SG 03.3-SG 05.3
 РТА 02.02.06 Многооборотные электроприводы AUMA NORM серии SA 07.1-48.1, SAR 07.1-30.1
 РТА 03.02.06 Неполноповоротные электроприводы AUMA NORM серии SG 05.1-SG 12.1
 РТА 05.02.06 Четверть-оборотные пневматические приводы PRISMA
 РТА 06.01.07 Электропневматический позиционер IP6000 / IP6100
 РТА 07.01.09 Электроприводы Valpes серии EK
 РТА 08.01.09 Электроприводы Valpes серии ER
 РТА 09.02.09 Электроприводы Valpes серии VR
 РТА 10.02.09 Электроприводы Valpes серии VS
 РТА 11.01.07 Автоматические установки поддержания давления Flexcon MPR-S
 РТА 12.01.07 Автоматические установки поддержания давления Flamcomat
 РТА 13.01.08 Электроприводы Valpes серии VR-POSI
 РТА 14.01.10 Электроприводы Valpes серии ER PREMIER

Проспекты

- ЛТА 07.04.13 Стальные шаровые краны БИВАЛ®

Отдел электрооборудования

Технические каталоги

- КЭО 01.10.13 Электрооборудование для электродвигателей: управление и защита. Преобразователи частоты, мягкие пускатели, мониторы нагрузок
 КЭО 02.07.13 Электрооборудование Fanox и GRANCONTROL® для защиты электродвигателей
 КЭО 03.10.13 Шкафы управления ГРАНТОР® — передовые технологии контроля и защиты насосов

Проспекты

- ЛЭО 01.07.11 Электрооборудование для электродвигателей: управление и защита
 ЛЭО 04.01.06 Преобразователи FDU 2.0: 18 новых возможностей для Вашего применения
 ЛЭО 05.01.07 Преобразователи FDU 2.0: Как повысить эффективность Ваших насосов
 ЛЭО 06.01.07 Преобразователи FDU 2.0: Эффективная и надежная работа вентиляторов и компрессоров
 ЛЭО 07.01.07 Преобразователь частоты Emotron VSA/VSC: маленькие размеры, но большие функциональные возможности
 ЛЭО 08.01.10 Устройство плавного пуска среднего напряжения MVC Plus Series

Руководства по эксплуатации

- РЭО 06.02.08 Монитор нагрузки EL-FI® PM/FM
 РЭО 07.03.08 Монитор нагрузки на валу EL-FI® M20
 РЭО 11.06.10 Комплектное устройство: шкаф управления ГРАНТОР® типа АЭП с контроллером Megacontrol и преобразователем частоты
 РЭО 12.08.11 Комплектное устройство: шкаф управления ГРАНТОР® типа АЭП с преобразователем частоты
 РЭО 13.06.10 Комплектное устройство: шкаф управления ГРАНТОР® типа АЭП с релейным регулированием
 РЭО 16.01.05 Компактный привод CDU
 РЭО 17.01.05 Компактный привод CDX
 РЭО 18.01.06 Монитор дренажных насосов DCM
 РЭО 20.01.06 Монитор нагрузки двигателя EL-FI® M10
 РЭО 21.04.10 Комплектное устройство: шкаф управления ГРАНТОР® типа АЭП для канализационных, дренажных и др. систем

Список технической документации

РЭО 22.06.12	Преобразователь частоты FDU 2.0
РЭО 23.04.12	Преобразователь частоты VFX 2.0
РЭО 24.03.11	Комплектное устройство: шкаф управления ГРАНТОР® типа АЭП для спринклерной и дренчерной систем пожаротушения
РЭО 29.01.09	Руководство по установке платы реле для преобразователей частоты FDU 2.0 и VFX 2.0
РЭО 30.02.09	Преобразователь частоты VSC
РЭО 31.01.09	Преобразователь частоты VSA
РЭО 32.02.10	Мягкий пускатель MSF 2.0
РЭО 33.05.12	Комплектное устройство: шкаф управления ГРАНТОР® типа АЭП для управления электроприводом задвижки
РЭО 34.01.12	Устройства плавного пуска GRANCONTROL® серии 1P23, 3P40

Отдел КИПиА

Технические каталоги

ККИ 06.03.11	Коаксиальные клапаны Müller Co-ax (Германия)
ККИ 07.04.12	Соленоидные клапаны и клапаны с пневмоприводом
ККИ 08.01.10	Распределительные клапаны Hafner-Pneumatik (Германия)

Прспекты

ЛКИ 01.05.07	Оборудование КИПиА
ЛКИ 06.03.07	Оборудование КИПиА для тепло-, водоснабжения, вентиляции и кондиционирования
ЛКИ 08.02.07	Регулирующие клапаны серии 290 с пневмоприводом
ЛКИ 10.01.09	Отсечные соленоидные клапаны

Отдел насосного оборудования

Технические каталоги

КНО 01.11.13	Насосные установки ГРАНФЛОУ®
КНО 03.06.13	Горизонтальные насосы Capragi
КНО 04.05.12	Скважинные насосы Capragi
КНО 05.05.12	Электрические погружные и сухоустанавливаемые насосы Capragi для сточных вод
КНО 08.06.13	Дозировочные насосы Milton Roy
КНО 09.02.11	Дополнительное оборудование для очистных сооружений. Аэраторы, ускорители потока и погружные миксеры
КНО 10.02.13	Насосное оборудование компании VERDERFLEX
КНО 12.02.13	Мембранные насосы с пневмоприводом YAMADA
КНО 13.03.13	Насосное оборудование для систем теплоснабжения, водоснабжения, водоотведения, кондиционирования и пожаротушения
КО 01.03.13	Оборудование для химически агрессивных сред: футерованная трубопроводная арматура, насосы

Руководства по эксплуатации

РНО 01.03.10	Насосные установки ГРАНФЛОУ® типа УНВ
РНО 02.02.10	Бытовые насосные установки ГРАНФЛОУ® на самовсасывающем насосе

Отраслевые проспекты

ЛО 01.03.13	Современные технологии в системах тепло-, водоснабжения, кондиционирования
ЛО 02.04.13	Оборудование для водопроводно-канализационного хозяйства (ВКХ)
ЛО 03.03.13	Оборудование для пищевой промышленности
ЛО 04.04.13	Оборудование для нефтяной и газовой промышленности





Трубопроводная арматура промышленного применения

- Шаровые краны Pekos (Испания) по стандартам DIN и ANSI, в том числе Full Trunnion. DN 15-600 мм (1/2" – 24"), PN 1,6-40,0 МПа (Class 150 – 2500 Lbs), T_{макс.} +700°C, из чугуна, углеродистой и нержавеющей сталей. Двух-, трех-, четырехходовые, межфланцевые, криогенные, донные и др. типы
- 3-х эксцентриковые затворы СТЕЙНВАЛ® серии ТМ (АДЛ Продакшн, Россия), DN 200-1200 мм, PN 1,6-4,0 МПа, T_{макс.} +315°C
- 3-х и 4-х эксцентриковые поворотные затворы Quadax (Германия), DN 50-1400 мм, PN 16,0 МПа, T_{макс.} + 800°C
- Шаровые краны из нержавеющей стали серии BV (АДЛ Продакшн, Россия), DN 8-100 мм, PN 4,0/6,4 МПа, T_{макс.} +200°C
- Фильтры из нержавеющей стали DN 15-1000 мм, PN 0,6-50,0 МПа. Размер ячеек от 0,005 мм T_{макс.} +550°C
- Воздухоотводчики Mankenberg (Германия), DN 10-300 мм, PN 1,0-6,3 МПа. Поплавковые клапаны и регуляторы уровня Mankenberg (Германия), DN 10-400 мм, PN 1,6-6,3 МПа, T_{макс.} +130°C
- Обратные клапаны, игольчатые клапаны, запорные вентили и т. д.

Преимущества:

- Многолетний опыт эксплуатации на крупнейших предприятиях, среди которых: Тулачермет, ЩекиноАзот, Очаковский пивзавод, Лукойл, Транснефть, Курский молочный комбинат и т. д.

Каталоги: «Трубопроводная арматура промышленного применения», «Регулирующая арматура»

Применение: технологические процессы в пищевой, нефтехимической, нефтеперерабатывающей, химической, энергетической, целлюлозно-бумажной и других отраслях промышленности



Оборудование для пароконденсатных систем

- Конденсатоотводчики механические, термодинамические, термостатические для пара СТИМАКС®, (АДЛ Продакшн, Россия), DN 15-50 мм, PN 1,6-10 МПа
- Конденсатоотводчики механические Mankenberg серии Niagara, DN 15-150 мм, PN 1,6/4 МПа
- Конденсатные насосы СТИМПАМП® и установки сбора и возврата конденсата СТИМФЛОУ® на их основе (АДЛ Продакшн, Россия), DN 25x25, 40x40, 50x50, 80x50 мм, PN 1,6 МПа
- Вентили запорные ГРАНВЕНТ® серии KV 16/20/40/45 (АДЛ Продакшн, Россия), для пара, DN 15-400 мм, PN 1,6/4,0 МПа
- Сепараторы для паровых систем ГРАНСТИМ® (АДЛ Продакшн, Россия), DN 15-300 мм, PN 2,5 МПа
- Рекуператор пара/отделитель пара вторичного вскипания ГРАНСТИМ® РП (АДЛ Продакшн, Россия), DN 3/4" – 2", PN 1,6 МПа, T_{макс.} +250°C
- Предохранительные клапаны ПРЕГРАН® (АДЛ Продакшн, Россия), DN 8-400 мм, PN 1,6-10,0 МПа
- Исполнения: латунь, бронза, чугун, углеродистая, нержавеющая стали
- Котловая автоматика VUC (Испания): управляющее устройство уровня жидкости, клапаны периодической и непрерывной продувки котла, указатели уровня и т.д.
- Специализированное пароконденсатное оборудование для систем чистого пара пищевой промышленности: конденсатоотводчики, сепараторы, регуляторы давления и т.д.
- Дополнительное оборудование: смотровые стекла, прерыватели вакуума, инжекторы и т.д.

Преимущества:

- Возможность проведения бесплатного обследования вашей пароконденсатной системы
- Многолетний опыт эксплуатации оборудования на крупнейших предприятиях, среди которых: Danone, Campina, Лебедянский, Липецкпиво, Балтика, Pilkington, Эфес Пилснер, Монди Бизнес Пейпа, Сыктывкарский ЛПК, Курский молочный комбинат, Сады Придонья, ИЛИМ, LOREAL, BAYER и т. д.

Каталоги: «Оборудование для пароконденсатных систем», «Трубопроводная арматура промышленного применения»



Регулирующие клапаны с электро-, пневмоприводами

- Клапаны регулирующие 2-, 3-ходовые ГРАНРЕГ® серии КМ (АДЛ Продакшн, Россия), DN 15-300 мм, Kvs до 1200 м³/ч, PN 1,6 МПа, T_{макс.} +230 °C. Исполнения: латунь, углеродистая сталь
- Клапаны регулирующие 2-, 3-ходовые Polna (Польша), DN 15-300 мм, Kvs до 1030 м³/ч, PN 1,6/4,0 МПа, T_{макс.} +300 °C. Исполнения: чугун, углеродистая сталь, нержавеющая сталь
- Краны шаровые регулирующие секторные Schubert&Salzer Control Systems (Германия), DN 25-300 мм, Kvs до 3840 м³/ч, PN 1,0-4,0 МПа, T_{макс.} +230 °C. Исполнения: нержавеющая сталь
- Клапаны регулирующие угловые гигиенические/антисептические с пневмоприводом Schubert&Salzer Control Systems (Германия), DN 15-40 мм, Kvs до 25 м³/ч, PN 1,6 МПа, T_{макс.} +140 °C. Исполнения: нержавеющая сталь
- Затворы регулирующие шиберные Schubert&Salzer Control Systems (Германия), DN 15-250 мм, Kvs до 910 м³/ч, PN 1,0-10,0 МПа, T_{макс.} +530 °C. Исполнения: углеродистая сталь, нержавеющая сталь

Преимущества:

- Широкая область применений и возможность изготовления специальных серий

Каталоги: «Регулирующая арматура», «Трубопроводная арматура промышленного применения»

Применение: системы тепло-, водоснабжения, пищевая, химическая и другие отрасли промышленности



Компания оставляет за собой право вносить конструктивные изменения

АДЛ — производство и поставки промышленного оборудования

Тел.: (495) 937 8968 **Факс:** (495) 933 8501/02 **info@adl.ru www.adl.ru интернет-магазин: www.valve.ru**



Центральный офис АДЛ:

115432, г. Москва,
пр-т Андропова, 18/7
Тел.: +7 (495) 937-89-68
Факс: +7 (495) 933-85-01/02
info@adl.ru
www.adl.ru

Региональные представительства АДЛ:

Владивосток

690001, г. Владивосток
ул. Дальзаводская, 2, оф. 1
Тел.: (4232) 75-71-54
E-mail: adlvlc@adl.ru

Волгоград

400074, г. Волгоград
ул. Рабоче-Крестьянская, 22, оф. 535
Тел./факс: (8442) 90-02-72
E-mail: adlvlg@adl.ru

Воронеж

394038, г. Воронеж
ул. Космонавтов, 2Е, оф. 207
Тел./ факс: (4732) 502-562
E-mail: adlvoronezh@adl.ru

Екатеринбург

620144, г. Екатеринбург
ул. Московская, 195
Тел.: (343) 344-96-69
E-mail: adlsvr@adl.ru

Иркутск

664024, г. Иркутск
ул. Тракторная, 18/5, оф. 6
Тел.: (3952) 48-67-85
E-mail: adlirk@adl.ru

Казань

420029, г. Казань
ул. Сибирский тракт, 34/3, оф. 31-07
Тел.: (843) 567-53-34
E-mail: adlkazan@adl.ru

Краснодар

350015, г. Краснодар
ул. Красная, 154, оф. 9/6
Тел.: (861) 201-22-47
E-mail: adlkrd@adl.ru

Красноярск

660012, г. Красноярск
ул. Гладкова, 4, оф. 711
Тел./факс: (391) 236-45-11
E-mail: adlkr@adl.ru

Нижний Новгород

603146, г. Нижний Новгород
ул. Бекетова, 71
Тел./факс: (831) 461-52-03
E-mail: adlenn@adl.ru

Новосибирск

630091, г. Новосибирск
Красный пр-кт, 82, оф. 8
Тел.: (383) 236-18-14
E-mail: adlnsk@adl.ru

Омск

644103, г. Омск
ул. 60 лет победы, д.8, оф.123
Тел.: (3812) 90-36-10
E-mail: adlomsk@adl.ru

Пермь

614022, г. Пермь
ул. Мира, 45а, оф. 608
Тел.: (342) 227-44-79
E-mail: adlperm@adl.ru

Ростов-на-Дону

344010, г. Ростов-на-Дону
ул. Красноармейская, 143 АГ, оф. 705
Тел.: (863) 200-29-54
E-mail: adlrnd@adl.ru

Самара

443079, г. Самара
ул. Карбышева, 61В, оф. 608
Тел.: (846) 203-39-70
E-mail: adlsmr@adl.ru

Санкт-Петербург

195196, г. Санкт-Петербург
ул. Карла Фаберже, д. 8, лит. В, к. 3, оф. 313
Тел.: (812) 718-63-75
E-mail: adlspb@adl.ru

Саратов

410056, г. Саратов
ул. Чернышевского, 94 А, оф. 305
Тел.: (8452) 99-82-97
E-mail: adlsaratov@adl.ru

Тюмень

625013, г. Тюмень
ул. Пермякова, 7/1, оф. 918
Тел.: (3452) 31-12-08
E-mail: adltumen@adl.ru

Уфа

450105, г. Уфа
ул. Жукова д. 22, оф. 303
Тел.: (347) 292-40-12
E-mail: adlufa@adl.ru

Хабаровск

680000, г. Хабаровск
ул. Хабаровская, 8, оф. 306
Тел.: (4212) 72-97-83
E-mail: adlkhb@adl.ru

Челябинск

454138, г. Челябинск
Молодогвардейцев 7, оф. 222
Тел.: (351) 211-55-87
E-mail: adlchel@adl.ru



Минск

220015, Республика Беларусь
г. Минск, ул. Пономаренко, 35А, оф. 714
Тел.: (37529) 308-75-72
E-mail: adlby@adl.ru



Алматы

050057, Республика Казахстан
г. Алматы, ул. Тимирязева, д. 42,
пав. 15/108, оф. 204
Тел.: (727) 338-59-00
E-mail: adlkz@adl.ru

